

**Arkusz zawiera informacje prawnie
chronione do momentu rozpoczęcia egzaminu**

Układ graficzny © CKE 2016

CKE **CENTRALNA
KOMISJA
EGZAMINACYJNA**

Nazwa kwalifikacji: **Organizacja i prowadzenie procesu obsługi pojazdów samochodowych**

Oznaczenie kwalifikacji: **M.42**

Numer zadania: **01**

Wypełnia zdający

Miejsce na naklejkę z numerem
PESEL i z kodem ośrodka

Numer PESEL zdającego*

--	--	--	--	--	--	--	--	--	--	--	--	--	--	--	--	--	--	--	--

M.42-01-16.05

Czas trwania egzaminu: **120 minut**

**EGZAMIN POTWIERDZAJĄCY KWALIFIKACJE W ZAWODZIE
Rok 2016
CZEŚĆ PRAKTYCZNA**

Instrukcja dla zdającego

1. Na pierwszej stronie arkusza egzaminacyjnego wpisz w oznaczonym miejscu swój numer PESEL i naklej naklejkę z numerem PESEL i z kodem ośrodka.
2. Na KARCIE OCENY w oznaczonym miejscu przyklej naklejkę z numerem PESEL oraz wpisz:
 - swój numer PESEL*,
 - oznaczenie kwalifikacji,
 - numer zadania,
 - numer stanowiska.
3. KARTĘ OCENY przełącz zespołowi nadzorującemu.
4. Sprawdź, czy arkusz egzaminacyjny zawiera 6 stron i nie zawiera błędów. Ewentualny brak stron lub inne usterki zgłoś przez podniesienie ręki przewodniczącemu zespołu nadzorującego.
5. Zapoznaj się z treścią zadania oraz stanowiskiem egzaminacyjnym. Masz na to 10 minut. Czas ten nie jest wliczany do czasu trwania egzaminu.
6. Czas rozpoczęcia i zakończenia pracy zapisze w widocznym miejscu przewodniczący zespołu nadzorującego.
7. Wykonaj samodzielnie zadanie egzaminacyjne. Przestrzegaj zasad bezpieczeństwa i organizacji pracy.
8. Jeżeli w zadaniu egzaminacyjnym występuje polecenie „zgłoś gotowość do oceny przez podniesienie ręki”, to zastosuj się do polecenia i poczekaj na decyzję przewodniczącego zespołu nadzorującego.
9. Po zakończeniu wykonania zadania pozostaw rezultaty oraz arkusz egzaminacyjny na swoim stanowisku lub w miejscu wskazanym przez przewodniczącego zespołu nadzorującego.
10. Po uzyskaniu zgody zespołu nadzorującego możesz opuścić salę/miejsce przeprowadzania egzaminu.

Powodzenia!

* w przypadku braku numeru PESEL – seria i numer paszportu lub innego dokumentu potwierdzającego tożsamość

Zadanie egzaminacyjne

Do ASO zgłosił się klient, któremu policja podczas kontroli drogowej zatrzymała dowód rejestracyjny samochodu Fiat Punto 1,2 dm³ 8V ze względu na zły stan techniczny pojazdu. Pojazd przyjęto do naprawy w celu usunięcia stwierdzonych nieprawidłowości wykazanych w otrzymanym pokwitowaniu.

Klient dodatkowo zlecił wykonanie okresowego przeglądu technicznego po 4-letnim okresie użytkowania pojazdu (78 660 km).

Po przeprowadzonej weryfikacji układu wylotowego silnika stwierdzono, że kolektor wylotowy, katalizator oraz element elastyczny są sprawne, natomiast pozostałe elementy zakwalifikowano do wymiany. Pozostałe elementy pojazdu kontrolowane podczas przeglądu okresowego są w pełni sprawne, płyny eksploatacyjne nie wymagają uzupełnienia.

Wypełnij Zlecenie Serwisowe, Formularz czynności przeglądowych, Formularz naprawy pojazdu oraz Kosztorys usług.

W folderze umieszczonym na pulpicie komputera o nazwie *M.42_prakt_maj_2016_Dokumentacja obsługiwo-naprawcza*, znajdują się arkusze o nazwach:

- Wykaz kosztów wykonania usługi – zawierający informacje o normatywach i kosztach robocizny, kosztach części zamiennych i kosztach materiałów eksploatacyjnych,
- Dokumentacja usługi technicznej – zawierający dokumenty do wypełnienia.

W dokumentach wpisz swój numer PESEL, wypełnij je i wydrukuj. Wydrukowaną dokumentację dołącz do arkusza egzaminacyjnego.

Uwaga:

Po sporządzeniu dokumentów zapisz je w nowoutworzonym folderze o nazwie odpowiadającej Twojemu numerowi PESEL. Zgłoś, przez podniesienie ręki, gotowość wydrukowania dokumentacji. Otrzymasz czysty nośnik pamięci. Na ten nośnik przenieś folder o nazwie odpowiadającej Twojemu numerowi PESEL (wraz z wypełnionymi dokumentami). Odłącz nośnik od komputera i przejdź z nośnikiem do stanowiska drukowania. Na stanowisku drukowania wydrukuj wymagane dokumenty z nośnika USB (nie przenoś plików na dysk komputera). Sprawdź wydruki i dołącz je do swojej pracy egzaminacyjnej (każdy wydruk opisz swoim numerem PESEL). Nośnik USB przekaz Przewodniczącemu Zespołu Nadzorującego Część Praktyczną.

Dowód Pokwitowania

Miejsce na stempel nagłówek jednostki	POKWITOWANIE	Seria AA Numer 000000
wydane przez <i>OSP Sławomir Juc</i> <small>(stopień, imię narzmiła)</small>		Ważny do dnia <i>13.12.20.15.1</i>
o godzinie <i>9:30</i>	w miejscowości <i>Słesia</i>	- dowód rej. pojazdu marki <i>Fiat</i> <i>Punto</i>
NUMER REJESTR. <i>PKN 2KJ1</i>	NUMER VIN. <i>ZFA 19900001881310</i>	
• dokument stwierdzający uprawnienie do kierowania pojazdem <small>(prawo jazdy, kart. pozwol. do kier. tramwajem)</small>		
nr wydany przez <small>(stanow. org. i om. kod)</small>		
imię, nazwisko i adres posiadacza <i>Jacek Kaczmarek Gaj 62-513 ul. Młka 3</i>		
powód zatrzymania <i>nie szesnasty układ wydłużony</i>		
Data pierwszej rejestracji pojazdu <i>11.01.11</i> Uwagi o warunkach używania pojazdu:		
<u>Skierowanie pojazdu na dodatkowe badanie techniczne</u>		
Zarządzam skierowanie pojazdu na dodatkowe badanie techniczne z powodu:		
<i>i/lw</i>		
<i>[Podpis]</i> <small>(podp. wydającego pokwitowanie)</small>		<i>[Podpis]</i> <small>(podp. odbierającego)</small>

Tabela czynności obsługowych

Wykaz czynności obsługowych dla pojazdu – Fiat Punto 1.2 8V i 1.2 16V (czynności przeprowadza się po osiągnięciu przez pojazd jednego z parametrów)						
L.p.	Nazwa czynności	Przebieg w km [tys.]	20	40	60	80
		Przebieg w latach	1	2	3	4
1	Sprawdzenie wzrokowe ewentualnych wycieków oleju silnikowego		x	x	x	x
2	Sprawdzenie poziomu cieczy chłodzącej, temperatury zamarzania oraz szczelności układu		x	x	x	x
3	Sprawdzenie wzrokowe uszkodzeń i szczelności układu wylotowego		x	x	x	x
4	Sprawdzenie szczelności układu paliwowego		x	x	x	x
5	Sprawdzenie szczelności skrzynki przekładniowej		x	x	x	x
6	Sprawdzenie osłon gumowych układu przeniesienia napędu, zawieszenia przedniego i układu kierowniczego		x	x	x	x
7	Sprawdzenie przewodów sztywnych i elastycznych układu hamulcowego		x	x	x	x
8	Sprawdzenie szczelności układu hamulcowego		x	x	x	x
9	Sprawdzenie poziomu płynu hamulcowego i uzupełnienie w razie potrzeby		x	x	x	x
10	Sprawdzić zużycie i wymienić w razie potrzeby wkładki cierne hamulców tarczowych		x	x	x	x
11	Sprawdzić ciśnienie i głębokość rowków bieżnika ogumienia		x	x	x	x
12	Sprawdzić działanie oświetlenia zewnętrznego i wewnętrznego		x	x	x	x
13	Sprawdzić działanie sygnału dźwiękowego		x	x	x	x
14	Sprawdzić działanie i zużycie gumowych piór wycieraczek		x	x	x	x
15	Sprawdzić poziom elektrolitu akumulatora		x	x	x	x
16	Sprawdzić pasy bezpieczeństwa		x	x	x	x
17	Sprawdzić zabezpieczenie przeciwkorozyjne podwozia i powłoki lakierowej		x	x	x	x
18	Wymienić olej silnikowy i filtr oleju		x	x	x	x
19	Wymienić wkład filtra przeciwpyłowego (kabinowy)		x	x	x	x
20	Wymienić filtr paliwa				x	
21	Wymienić świece zapłonowe			x		x
22	Sprawdzić luzy zaworowe, wyregulować jeśli to konieczne			x		x
23	Sprawdzić napięcie paska wieloklinowego			x		x
24	Wymienić filtr powietrza			x		x
25	Wymienić klocki hamulca tarczowego		x	x	x	x
26	Wymienić okładziny cierne hamulców bębnowych				x	
27	Sprawdzenie poprawności działania hamulca awaryjnego			x		x
28	Sprawdzić urządzenie sterujące pracą silnika – złącze diagnostyczne			x		x
29	Wymiana cieczy chłodzącej				x	
<p>Uwaga: wymiany planowe</p> <ul style="list-style-type: none"> – wymienić płyn hamulcowy co dwa lata, – wymienić pasek zębaty napędu rozrzędu co 120 000 km (po 3 latach w przypadku użytkowania pojazdu w trudnych warunkach). <p>Dane ilościowe do wymiany:</p> <ul style="list-style-type: none"> – układ smarowania – 2,8 dm³ – układ chłodzenia – 4,2 dm³ – płyn hamulcowy – 0,5 dm³ 						

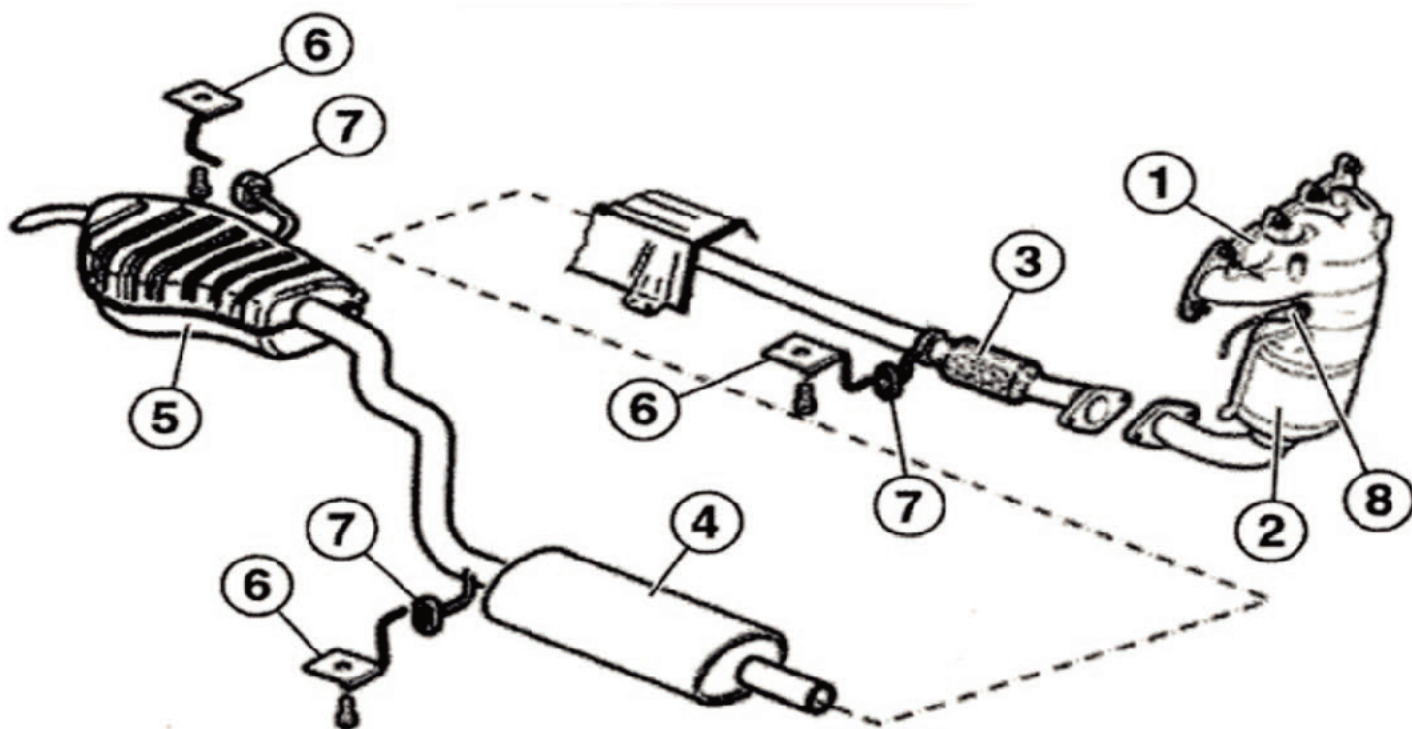

Rys. 1. Elementy układu wylotowego silnika benzynowego 1,2 dm³

1 – kolektor wylotowy (25 N · m), 2 – katalizator, 3 – element elastyczny (25 N · m),
4 – tłumik przedni, 5 – tłumik tylny, 6 – wspornik (30 N · m), 7 – gumowy element mocujący, 8 – sonda lambda
(45 N · m).

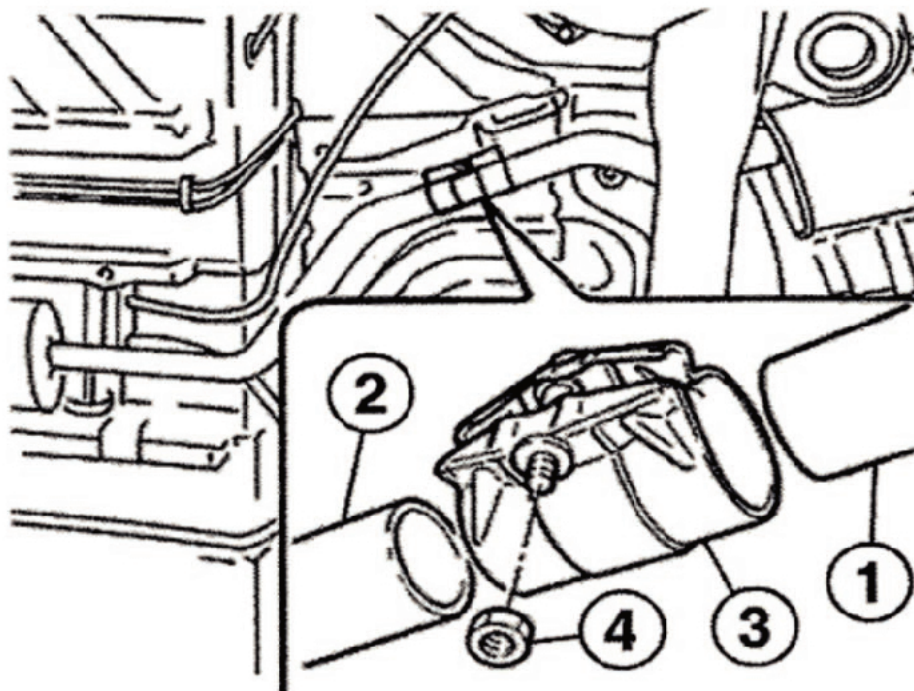

Rys. 2. Opaska łącząca

1 – rura tłumika przedniego, 2 – rura tłumika tylnego, 3 – opaska łącząca, 4 – śruba/nakrętka dociskowa
(45 N · m).

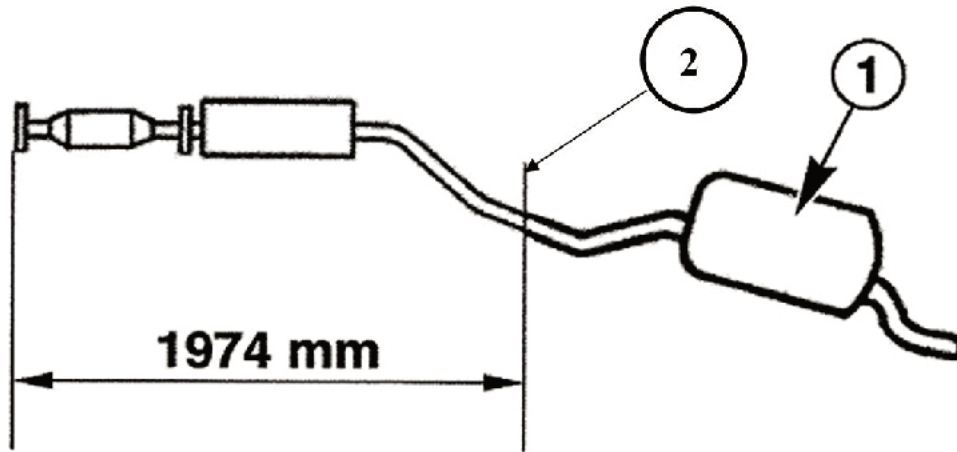

Rys. 3. Miejsce przecięcia układu wylotowego

1 – tłumik tylny, 2 – miejsce mocowania opaski łączącej

Uwagi dotyczące wymiany elementów układu wydechowego:

- w pojeździe jest zamontowany dwuczęściowy układ wylotowy, należy go zastąpić układem trzyczęściowym,
- element elastyczny jest połączony z rurą tłumika przedniego za pomocą kołnierzy przykręconych śrubami M8x25 (2 szt. – 25 N · m),
- przy pierwszej naprawie (wymianie) układu wylotowego konieczne jest przecięcie rury łączącej dwa tłumiki,
- wsporniki tłumików są przykręcane śrubami M8x25.

Czas przeznaczony na wykonanie zadania wynosi 120 minut.

Ocenie podlegać będą 4 rezultaty:

- Zlecenie serwisowe,
- Formularz czynności przeglądowych,
- Formularz naprawy pojazdu,
- Kosztorys usług.

Wypełnia zdający

Do arkusza egzaminacyjnego dołączam wydruki w liczbie kartek.

Wypełnia Przewodniczący ZN

Potwierdzam dołączenie przez zdającego do arkusza egzaminacyjnego wydruków w liczbie kartek.

.....
Czytelny podpis Przewodniczącego ZN