

**Arkusz zawiera informacje prawnie  
chronione do momentu rozpoczęcia egzaminu**

Układ graficzny © CKE 2016

**CENTRALNA  
KOMISJA  
EGZAMINACYJNA**

Nazwa kwalifikacji: **Montaż i obsługa maszyn i urządzeń**

Oznaczenie kwalifikacji: **M.17**

Numer zadania: **01**

Wypełnia zdający

Miejsce na naklejkę z numerem  
PESEL i z kodem ośrodka

Numer PESEL zdającego\*

--	--	--	--	--	--	--	--	--	--	--	--	--	--	--	--	--	--	--	--

**M.17-01-16.05**

Czas trwania egzaminu: **120 minut**

**EGZAMIN POTWIERDZAJĄCY KWALIFIKACJE W ZAWODZIE  
Rok 2016  
CZEŚĆ PRAKTYCZNA**

**Instrukcja dla zdającego**

1. Na pierwszej stronie arkusza egzaminacyjnego wpisz w oznaczonym miejscu swój numer PESEL i naklej naklejkę z numerem PESEL i z kodem ośrodka.
2. Na **KARCIE OCENY** w oznaczonym miejscu przyklej naklejkę z numerem PESEL oraz wpisz:
  - swój numer PESEL\*,
  - oznaczenie kwalifikacji,
  - numer zadania,
  - numer stanowiska.
3. **KARTE OCENY** przekaz zespołowi nadzorującemu.
4. Sprawdź, czy arkusz egzaminacyjny zawiera 2 strony i nie zawiera błędów. Ewentualny brak stron lub inne usterki zgłoś przez podniesienie ręki przewodniczącemu zespołu nadzorującego.
5. Zapoznaj się z treścią zadania oraz stanowiskiem egzaminacyjnym. Masz na to 10 minut. Czas ten nie jest wliczany do czasu trwania egzaminu.
6. Czas rozpoczęcia i zakończenia pracy zapisze w widocznym miejscu przewodniczący zespołu nadzorującego.
7. Wykonaj samodzielnie zadanie egzaminacyjne. Przestrzegaj zasad bezpieczeństwa i organizacji pracy.
8. Jeżeli w zadaniu egzaminacyjnym występuje polecenie „zgłoś gotowość do oceny przez podniesienie ręki”, to zastosuj się do polecenia i poczekaj na decyzję przewodniczącego zespołu nadzorującego.
9. Po zakończeniu wykonania zadania pozostaw rezultaty oraz arkusz egzaminacyjny na swoim stanowisku lub w miejscu wskazanym przez przewodniczącego zespołu nadzorującego.
10. Po uzyskaniu zgody zespołu nadzorującego możesz opuścić salę/miejsce przeprowadzania egzaminu.

**Powodzenia!**

\* w przypadku braku numeru PESEL – seria i numer paszportu lub innego dokumentu potwierdzającego tożsamość

## Zadanie egzaminacyjne

Przywróć sprawność eksploatacyjną obrotowego imadła ślusarskiego dokonując przeglądu, naprawy oraz konserwacji jego elementów i mechanizmów. Naprawione imadło przymocuj do podkładki drewnianej.

Przestrzegaj zasad bezpieczeństwa i higieny pracy oraz przepisów ochrony przeciwpożarowej. Zachowaj ład i porządek w miejscu pracy. Uporządkuj stanowisko pracy po wykonaniu zadania.

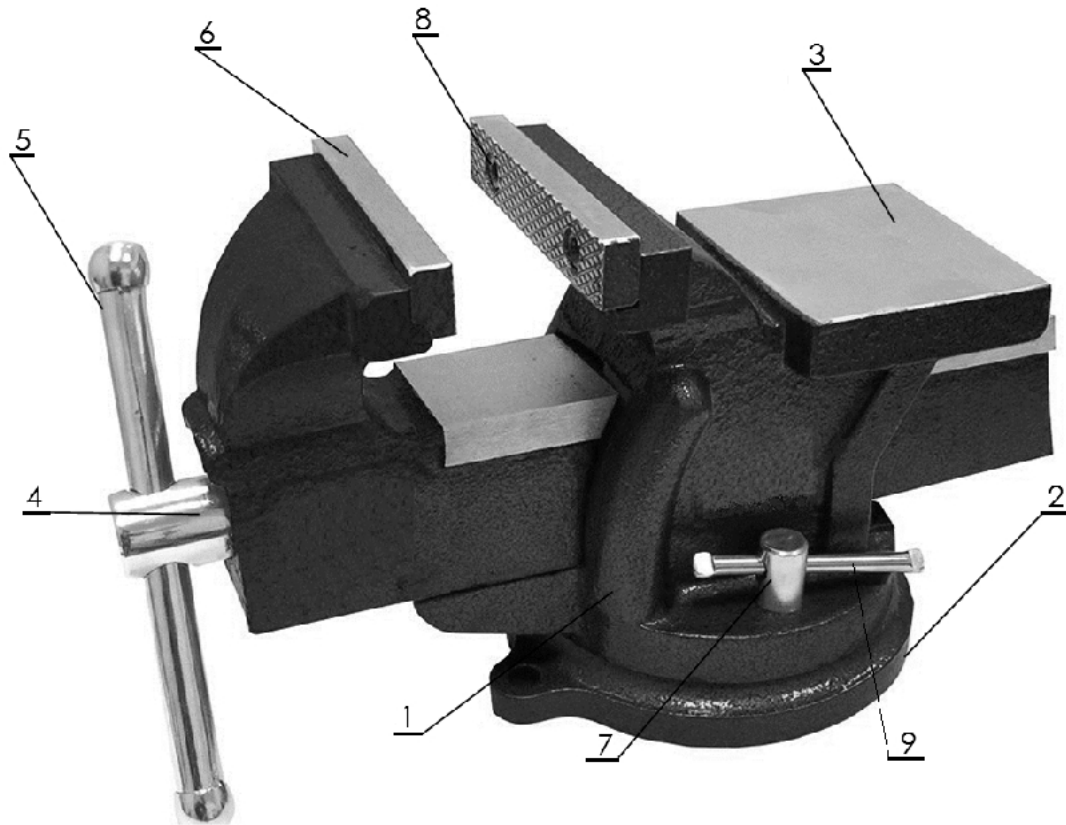

9	Pokrętło śruby blokującej	2	stal	
8	Wkręt mocujący szczęki imadła	4	stal	
7	Śruba blokująca korpus obrotowy	2	stal	
6	Szczęka imadła	2	stal	
5	Pokrętło śruby pociągowej	1	stal	
4	Śruba pociągowa imadła	1	stal	
3	Kowadełko imadła	1	żeliwo	
2	Korpus dolny/podstawa stała imadła	1	żeliwo	
1	Korpus górny/obrotowy imadła	1	żeliwo	
Nr części	Nazwa części	Ilość szt.	Materiał	Uwagi
<b>Obrotowe imadło ślusarskie</b>				

**Czas przeznaczony na wykonanie zadania wynosi 120 minut.**

**Ocenie podlegać będą dwa rezultaty:**

- imadło po naprawie,
- imadło przymocowane do podkładki drewnianej

oraz

przebieg wykonywania naprawy, montażu i konserwacji imadła.