

**Arkusz zawiera informacje prawnie
chronione do momentu rozpoczęcia egzaminu**

Układ graficzny © CKE 2016

CKE **CENTRALNA
KOMISJA
EGZAMINACYJNA**

Nazwa kwalifikacji: **Użytkowanie pojazdów, maszyn, urządzeń i narzędzi stosowanych w rolnictwie**
Oznaczenie kwalifikacji: **M.01**
Numer zadania: **01**

Wypełnia zdający

Miejsce na naklejkę z numerem
PESEL i z kodem ośrodka

Numer PESEL zdającego*

--	--	--	--	--	--	--	--	--	--	--	--	--	--	--	--	--	--	--	--

M.01-01-17.06

Czas trwania egzaminu: **120 minut**

EGZAMIN POTWIERDZAJĄCY KWALIFIKACJE W ZAWODZIE
Rok 2017
CZEŚĆ PRAKTYCZNA

Instrukcja dla zdającego

1. Na pierwszej stronie arkusza egzaminacyjnego wpisz w oznaczonym miejscu swój numer PESEL i naklej naklejkę z numerem PESEL i z kodem ośrodka.
2. Na **KARCIE OCENY** w oznaczonym miejscu przyklej naklejkę z numerem PESEL oraz wpisz:
 - swój numer PESEL*,
 - oznaczenie kwalifikacji,
 - numer zadania,
 - numer stanowiska.
3. **KARTĘ OCENY** przekaz zespołowi nadzorującemu.
4. Sprawdź, czy arkusz egzaminacyjny zawiera 4 strony i nie zawiera błędów. Ewentualny brak stron lub inne usterki zgłoś przez podniesienie ręki przewodniczącemu zespołu nadzorującego.
5. Zapoznaj się z treścią zadania oraz stanowiskiem egzaminacyjnym. Masz na to 10 minut. Czas ten nie jest wliczany do czasu trwania egzaminu.
6. Czas rozpoczęcia i zakończenia pracy zapisze w widocznym miejscu przewodniczący zespołu nadzorującego.
7. Wykonaj samodzielnie zadanie egzaminacyjne. Przestrzegaj zasad bezpieczeństwa i organizacji pracy.
8. Jeżeli w zadaniu egzaminacyjnym występuje polecenie „zgłoś gotowość do oceny przez podniesienie ręki”, to zastosuj się do polecenia i poczekaj na decyzję przewodniczącego zespołu nadzorującego.
9. Po zakończeniu wykonania zadania pozostaw rezultaty oraz arkusz egzaminacyjny na swoim stanowisku lub w miejscu wskazanym przez przewodniczącego zespołu nadzorującego.
10. Po uzyskaniu zgody zespołu nadzorującego możesz opuścić salę/miejsce przeprowadzania egzaminu.

Powodzenia!

* w przypadku braku numeru PESEL – seria i numer paszportu lub innego dokumentu potwierdzającego tożsamość

Zadanie egzaminacyjne

Wykonaj przegląd techniczny ciągnika i pługa znajdującego się na stanowisku egzaminacyjnym. Swoje uwagi zapisz w dokumentach **Karta przeglądu ciągnika** i **Karta przeglądu pługa**. Usuń stwierdzone niesprawności. W pługu zamontuj krój tarczowy i wykonaj jego ustawienie wykorzystując informacje z **Rysunku 1**. Następnie przeprowadź agregatowanie ciągnika z pługiem i wykonaj wstępne regulacje: poziomowanie wzdłużne, poprzeczne, długość łańcuchów cięgien dolnych oraz ustawienie koła podporowego. Orka wykonywana będzie z wykorzystaniem regulacji kopiującej na głębokość 22 cm. Przy określaniu położenia kółka podporowego uwzględnij luz na kółku, który wynosi 4 cm oraz fakt, że ze względu na warunki glebowe kółko zagłębiać się będzie na 2 cm. Proponowane ustawienie kółka nad powierzchnią podłoża zapisz w **Karcie przeglądu pługa**.

Agregat w trakcie dojazdu na pole poruszać się będzie po drogach publicznych. Po wykonaniu regulacji i przygotowaniu agregatu do wyjazdu zgłoś fakt zakończenia zadania.

Oblicz koszt paliwa do zaorania 30 hektarów pola wiedząc, że wydajność eksploatacyjna agregatu wynosi 0,4 ha/h, ciągnik zużywa 8 litrów paliwa na godzinę pracy, a litr paliwa kosztuje 4 zł. Wyniki obliczeń zapisz w tabeli **Kalkulacja kosztu paliwa**.

Wszystkie niezbędne narzędzia, przyrządy oraz instrukcje obsługi znajdują się na stanowisku egzaminacyjnym. Po wykonaniu zadania uporządkuj stanowisko. Arkusz egzaminacyjny pozostaw na stanowisku egzaminacyjnym.

Czas przeznaczony na wykonanie zadania wynosi 120 minut.

Ocenię podlegać będą 4 rezultaty:

- karta przeglądu ciągnika,
- karta przeglądu pługa,
- kalkulacja kosztu paliwa,
- agregat przygotowany do pracy,

oraz

przebieg wykonania przeglądu ciągnika i pługa.

Rysunek 1

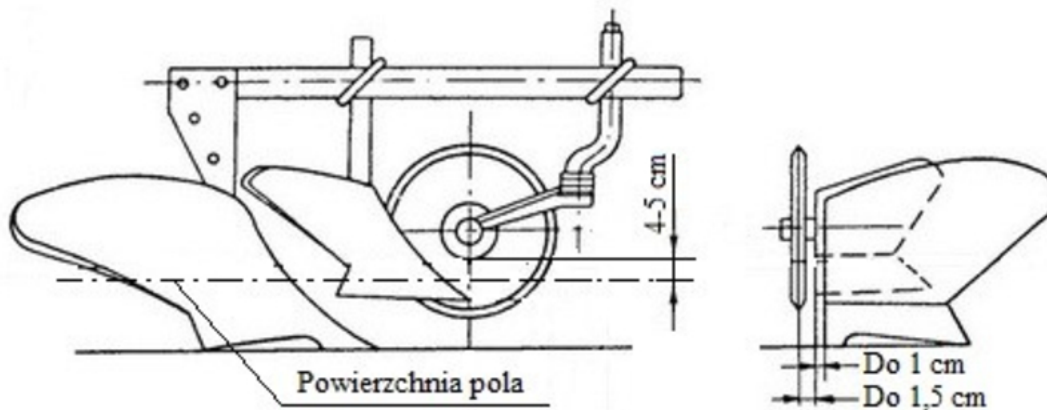

Karta przeglądu ciągnika

Sprawdzany parametr/element	WYNIK PRZEGLĄDU <i>Zaznaczyć X w odpowiedniej kolumnie</i>		Opis nieprawidłowości <i>(wypełnić w przypadku stanu nieprawidłowego)</i>
	Stan prawidłowy	Stan nieprawidłowy	
Poziom oleju w silniku			
Poziom płynu chłodzącego			
Poziom oleju napędowego			
Stan ogumienia			
Układ hamulcowy			
Układ kierowniczy			
Naciąg paska klinowego napędu prądnicy i wentylatora			
Stan zacisków akumulatora			

Karta przeglądu pługa

Sprawdzany parametr/element	WYNIK PRZEGLĄDU <i>Zaznaczyć X w odpowiedniej kolumnie</i>		Opis nieprawidłowości <i>(wypełnić w przypadku stanu nieprawidłowego)</i>
	Stan prawidłowy	Stan nieprawidłowy	
Stan odkładnic			
Stan lemieszy			
Stan połączeń śrubowych			
Proponowana wysokość podniesienia kółka podporowego od podłoża [cm]			

Kalkulacja kosztu paliwa

L.p.	Wyszczególnienie	Wyniki obliczeń
1	Liczba godzin orki	
2	Potrzebna ilość paliwa	
3	Koszt paliwa	

