

**Arkusz zawiera informacje prawnie  
chronione do momentu rozpoczęcia egzaminu**

Układ graficzny © CKE 2017

**CKE** **CENTRALNA  
KOMISJA  
EGZAMINACYJNA**

Nazwa kwalifikacji: **Montaż i eksploatacja środków transportu szynowego**

Oznaczenie kwalifikacji: **E.26**

Numer zadania: **01**

Wypełnia zdający

Miejsce na naklejkę z numerem  
PESEL i z kodem ośrodka

Numer PESEL zdającego\*

--	--	--	--	--	--	--	--	--	--	--	--	--	--	--	--	--	--	--	--

**E.26-01-18.01**

Czas trwania egzaminu: **120 minut**

## **EGZAMIN POTWIERDZAJĄCY KWALIFIKACJE W ZAWODZIE**

**Rok 2018**

### **CZEŚĆ PRAKTYCZNA**

#### **Instrukcja dla zdającego**

1. Na pierwszej stronie arkusza egzaminacyjnego wpisz w oznaczonym miejscu swój numer PESEL i naklej naklejkę z numerem PESEL i z kodem ośrodka.
2. Na **KARCIE OCENY** w oznaczonym miejscu przyklej naklejkę z numerem PESEL oraz wpisz:
  - swój numer PESEL\*,
  - oznaczenie kwalifikacji,
  - numer zadania,
  - numer stanowiska.
3. **KARTĘ OCENY** przekaz zespołowi nadzorującemu.
4. Sprawdź, czy arkusz egzaminacyjny zawiera 3 strony i nie zawiera błędów. Ewentualny brak stron lub inne usterki zgłoś przez podniesienie ręki przewodniczącemu zespołu nadzorującego.
5. Zapoznaj się z treścią zadania oraz stanowiskiem egzaminacyjnym. Masz na to 10 minut. Czas ten nie jest wliczany do czasu trwania egzaminu.
6. Czas rozpoczęcia i zakończenia pracy zapisze w widocznym miejscu przewodniczący zespołu nadzorującego.
7. Wykonaj samodzielnie zadanie egzaminacyjne. Przestrzegaj zasad bezpieczeństwa i organizacji pracy.
8. Jeżeli w zadaniu egzaminacyjnym występuje polecenie „zgłoś gotowość do oceny przez podniesienie ręki”, to zastosuj się do polecenia i poczekaj na decyzję przewodniczącego zespołu nadzorującego.
9. Po zakończeniu wykonania zadania pozostaw rezultaty oraz arkusz egzaminacyjny na swoim stanowisku lub w miejscu wskazanym przez przewodniczącego zespołu nadzorującego.
10. Po uzyskaniu zgody zespołu nadzorującego możesz opuścić salę/miejsce przeprowadzania egzaminu.

***Powodzenia!***

\* w przypadku braku numeru PESEL – seria i numer paszportu lub innego dokumentu potwierdzającego tożsamość

## Zadanie egzaminacyjne

Zmontuj instalację oświetlenia przedziału pasażerskiego wagonu sypialnego zgodnie ze schematem, wykorzystując:

- wyłącznik nadmiarowoprądowy (Q1),
- zieloną lampkę kontrolną zastępującą lampę oświetleniową (L1),
- bezbarwne lampki kontrolne zastępujące lampy oświetleniowe (L2, L3),
- zwierne przyciski sterownicze (S1, S2),
- rezystory 120  $\Omega$  (R1, R2).

Połączenia wykonaj przewodem DY 1,5 mm<sup>2</sup>, a zasilanie do układu doprowadź przygotowanym przez ośrodek egzaminacyjny przewodem OW 2×1,5 mm<sup>2</sup> z wtyczką.

*Uwaga!*

*Przez podniesienie ręki zgłoś przewodniczącemu ZN zamiar włączenia zasilania. Po uzyskaniu jego zgody włącz zasilanie i sprawdź działanie instalacji.*

W tabeli zapisz ewentualne niesprawności, które mogą wystąpić w instalacji oświetlenia przedziału pasażerskiego wagonu sypialnego.

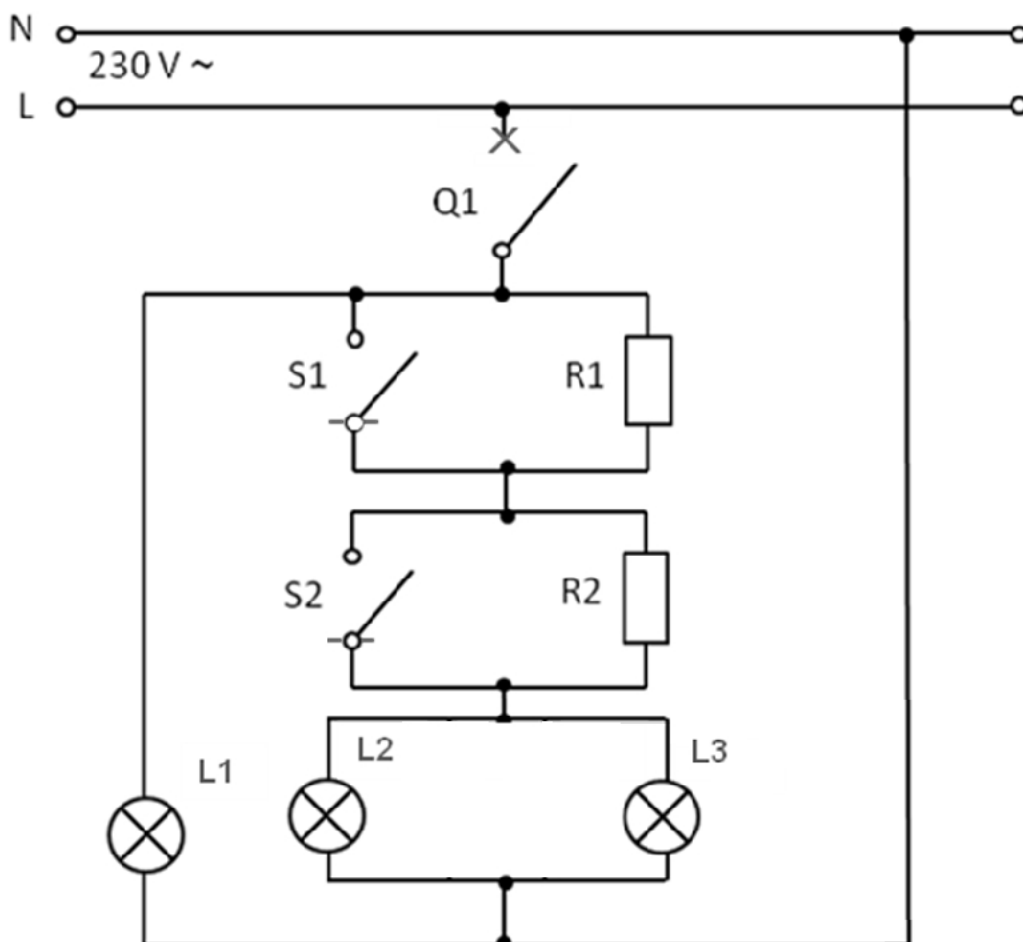

**Schemat instalacji oświetlenia przedziału pasażerskiego wagonu sypialnego**

**Czas przeznaczony na wykonanie zadania wynosi 120 minut.**

**Ocenić będą 3 rezultaty:**

- połączenia elektryczne instalacji oświetlenia przedziału pasażerskiego wagonu sypialnego,
- instalacja oświetlenia przedziału pasażerskiego wagonu sypialnego,
- wykaz ewentualnych niesprawności, które mogą wystąpić w instalacji oświetlenia przedziału pasażerskiego wagonu sypialnego

oraz

przebieg montażu instalacji oświetlenia przedziału pasażerskiego wagonu sypialnego.

**Wykaz ewentualnych niesprawności, które mogą wystąpić w instalacji oświetlenia przedziału pasażerskiego wagonu sypialnego**

Lp.	Niesprawność