

**EGZAMIN POTWIERDZAJĄCY KWALIFIKACJE W ZAWODZIE  
Rok 2020  
ZASADY OCENIANIA**
*Arkusz zawiera informacje prawnie chronione  
do momentu rozpoczęcia egzaminu*
Nazwa kwalifikacji: **Montaż i eksploatacja urządzeń i systemów sterowania ruchem kolejowym**Oznaczenie arkusza: **E.21-01-20.06-SG**Oznaczenie kwalifikacji: **E.21**Numer zadania: **01**Wersja arkusza: **SG**
**PODSTAWA PROGRAMOWA  
2012**
*Wypełnia egzaminator*Kod ośrodka           –      Kod egzaminatora        Data egzaminu            
*Dzień Miesiąc Rok*Godzina rozpoczęcia egzaminu   :  

Numer PESEL zdającego*											Numer stanowiska	

\* w przypadku braku numeru *PESEL* – seria i numer paszportu lub innego dokumentu potwierdzającego tożsamość

### **Egzaminatorze!**

- Oceniaj prace zdających rzetelnie i z zaangażowaniem. Dokumentuj wyniki oceny.
- Stosuj przyjęte zasady oceniania w sposób obiektywny.
- Jeżeli zdający, wykonując zadanie egzaminacyjne, uzyskuje inne rezultaty albo pożądane rezultaty uzyskuje w inny sposób niż uwzględniony w zasadach oceniania lub przedstawia nietypowe rozwiązanie, ale zgodnie ze sztuką w zawodzie, to nadal oceniaj zgodnie z kryteriami zawartymi w zasadach oceniania. Informacje o tym, że zasady oceniania nie przewidują zaistniałej sytuacji, przekaz niezwłocznie w formie pisemnej notatki do Przewodniczącego Zespołu Egzaminacyjnego z prośbą o przekazanie jej do Okręgowej Komisji Egzaminacyjnej. Notatka może być sporządzona odrębnie w trybie roboczym.
- Informuj przewodniczącego zespołu nadzorującego o wszystkich nieprawidłowościach zaistniałych w trakcie egzaminu, w tym w szczególności o naruszeniach przepisów bezpieczeństwa i higieny pracy i o podejrzeniach niesamodzielności w wykonaniu zadania przez zdającego.

Więcej arkuszy znajdziesz na stronie: arkusze.pl

<b>Elementy podlegające ocenie/kryteria oceny</b>									
									<i>Egzaminator wpisuje T, jeżeli zdający spełnił kryterium albo N, jeżeli nie spełnił</i>
<b>Rezultat 1: Zmontowany układ do testowania urządzenia zasilającego impulsowo latarki drąga półrogatki</b>									
1	Na szynie TH-35 zamontowany jest przycisk sterujący W1 zgodnie z rysunkiem 1.								
2	Na szynie TH-35 zamontowany jest bezpiecznik z wkładką topikową zgodnie z rysunkiem 1.								
3	Na szynie TH-35 zamontowany jest zasilacz zgodnie z rysunkiem 1.								
4	Zacisk + zasilacza podłączony jest do listwy + 24 V DC, zacisk - zasilacza podłączony jest do listwy - 0 V DC								
5	Bezpiecznik z wkładką topikową podłączony jest zgodnie z rysunkiem 2.								
6	Przycisk sterujący W1 podłączony jest zgodnie z rysunkiem 2.								
7	Latarki H1 i H2 podłączone są do wyjścia impulsującego urządzenia zasilającego latarki drąga półrogatki								
8	Latarka H3 podłączona jest zgodnie z rysunkiem 2.								
9	Zacisk zasilający + urządzenia zasilającego impulsowo latarki oświetlenia zapór drogowych podłączony jest do listwy + 24 V DC								
10	Wszystkie połączenia z listwą + 24 V DC wykonane są przewodem w kolorze czerwonym, wszystkie połączenia z listwą - 0 V DC wykonane są przewodem w kolorze niebieskim, pozostałe połączenia wykonane są przewodem w kolorze czarnym								

**Rezultat 2: Sprawdzenie działania układu do testowania urządzenia zasilającego latarką drąga półrogatki**

*Za stan faktyczny należy przyjąć wynik sprawdzenia otrzymany przez egzaminatora.*

*Zdający w tabeli 1. zapisał wynik sprawdzenia w wierszu*

1	1. zgodny ze stanem faktycznym								
2	2. zgodny ze stanem faktycznym								
3	3. zgodny ze stanem faktycznym								
4	4. zgodny ze stanem faktycznym								
5	5. zgodny ze stanem faktycznym								

**Rezultat 3: Ocena zgodności parametrów funkcjonalnych układu do testowania urządzenia zasilającego latarką drąga półrogatki z warunkami określonymi w Rozporządzeniu dla przejazdu kolejowo-drogowego kategorii B**

*Za stan faktyczny należy przyjąć wynik oceny wykonanej przez egzaminatora.*

*Zdający w tabeli 2. zapisał w wierszu*

1	1. wymagania zgodnie z Rozporządzeniem dla świateł na drągach półrogatki stosowanych na przejeździe kolejowo-drogowym kat. B								
2	1. ocenę zgodności z wymaganiami Rozporządzenia zgodną ze stanem faktycznym								
3	2. wymagania zgodnie z Rozporządzeniem dla świateł na drągach półrogatki stosowanych na przejeździe kolejowo-drogowym kat. B								
4	2. ocenę zgodności z wymaganiami Rozporządzenia zgodną ze stanem faktycznym								
5	3. wymagania zgodnie z Rozporządzeniem dla świateł na drągach półrogatki stosowanych na przejeździe kolejowo-drogowym kat. B								
6	3. ocenę zgodności z wymaganiami Rozporządzenia zgodną ze stanem faktycznym								
7	4. wymagania zgodnie z Rozporządzeniem dla świateł na drągach półrogatki stosowanych na przejeździe kolejowo-drogowym kat. B								
8	4. ocenę zgodności z wymaganiami Rozporządzenia zgodną ze stanem faktycznym								

**Przebieg 1: Przebieg montażu układu do testowania urządzenia zasilającego impulsowo latarki drąga półrogatki**

Zdający:

1	wszystkie czynności montażowe wykonywał przy wyłączonym napięciu zasilającym								
2	posługiwał się narzędziami bezpiecznie								
3	posługiwał się narzędziami zgodnie z ich przeznaczeniem								

Egzaminator .....

*imię i nazwisko*

.....

*data i czytelny podpis*

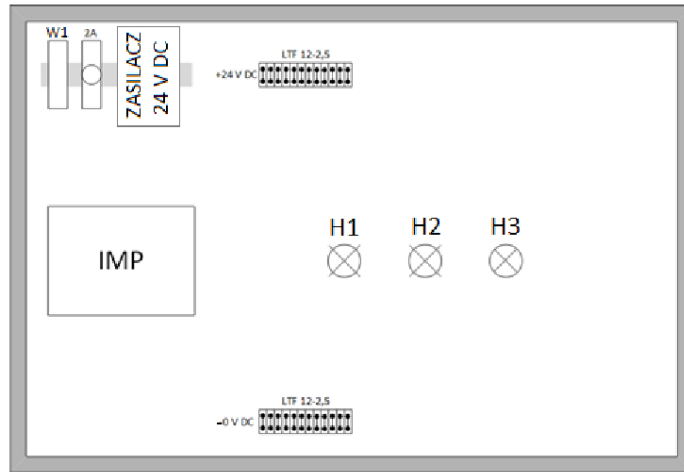

Rysunek 1. Rozmieszczenie elementów układu do testowania urządzenia zasilającego impulsowo latarki drąga półrogatki

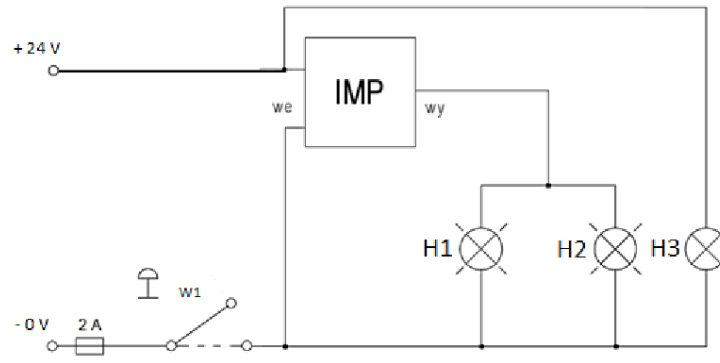

Rysunek 2. Schemat połączeń elektrycznych układu do testowania urządzenia zasilającego impulsowo latarki drąga półrogatki