

Arkusz zawiera informacje prawnie chronione do momentu rozpoczęcia egzaminu

Układ graficzny © CKE 2018

CKE **CENTRALNA
KOMISJA
EGZAMINACYJNA**

Nazwa kwalifikacji: **Montaż i konserwacja maszyn i urządzeń elektrycznych**

Oznaczenie kwalifikacji: **E.07**

Numer zadania: **01**

Wypełnia zdający

Miejsce na naklejkę z numerem PESEL i z kodem ośrodka

Numer PESEL zdającego*

--	--	--	--	--	--	--	--	--	--	--	--	--	--	--	--	--	--	--	--

E.07-01-18.06

Czas trwania egzaminu: **180 minut**

EGZAMIN POTWIERDZAJĄCY KWALIFIKACJE W ZAWODZIE

Rok 2018

CZEŚĆ PRAKTYCZNA

Instrukcja dla zdającego

1. Na pierwszej stronie arkusza egzaminacyjnego wpisz w oznaczonym miejscu swój numer PESEL i naklej naklejkę z numerem PESEL i z kodem ośrodka.
2. Na **KARCIE OCENY** w oznaczonym miejscu przyklej naklejkę z numerem PESEL oraz wpisz:
 - swój numer PESEL*,
 - oznaczenie kwalifikacji,
 - numer zadania,
 - numer stanowiska.
3. **KARTĘ OCENY** przekaz zespołowi nadzorującemu.
4. Sprawdź, czy arkusz egzaminacyjny zawiera 4 strony i nie zawiera błędów. Ewentualny brak stron lub inne usterki zgłoś przez podniesienie ręki przewodniczącemu zespołu nadzorującego.
5. Zapoznaj się z treścią zadania oraz stanowiskiem egzaminacyjnym. Masz na to 10 minut. Czas ten nie jest wliczany do czasu trwania egzaminu.
6. Czas rozpoczęcia i zakończenia pracy zapisze w widocznym miejscu przewodniczący zespołu nadzorującego.
7. Wykonaj samodzielnie zadanie egzaminacyjne. Przestrzegaj zasad bezpieczeństwa i organizacji pracy.
8. Jeżeli w zadaniu egzaminacyjnym występuje polecenie „zgłoś gotowość do oceny przez podniesienie ręki”, to zastosuj się do polecenia i poczekaj na decyzję przewodniczącego zespołu nadzorującego.
9. Po zakończeniu wykonania zadania pozostaw rezultaty oraz arkusz egzaminacyjny na swoim stanowisku lub w miejscu wskazanym przez przewodniczącego zespołu nadzorującego.
10. Po uzyskaniu zgody zespołu nadzorującego możesz opuścić salę/miejsce przeprowadzania egzaminu.

Powodzenia!

* w przypadku braku numeru PESEL – seria i numer paszportu lub innego dokumentu potwierdzającego tożsamość

Zadanie egzaminacyjne

Zamontuj na płycie montażowej podzespoły stycznikowego układu ręcznego załączenia silnika klatkowego z akustycznym ostrzeganiem przed startem, zgodnie z rysunkiem 1.

Montaż elektryczny obwodu sterowania wykonaj zgodnie z rysunkiem 2, a obwodu głównego zgodnie z rysunkiem 3.

Połączenia elektryczne w obwodzie sterowania wykonaj przewodami LY 0,75 mm², a w obwodzie głównym przewodami LY 2,5 mm². Do podłączenia silnika użyj przewodu OWY 4×2,5 mm². Na odizolowanych przewodach zaciśnij odpowiednio końcówki tulejkowe i oczkowe.

Układ podłącz do gniazda trójfazowego przewodem OWY 5×2,5 mm² tak, aby wał silnika obracał się w prawo.

Uwaga

Każdorazowo po wykonaniu montażu elektrycznego zgłoś przez podniesienie ręki przewodniczącemu ZN gotowość do podłączenia układu do źródła napięcia zasilającego. Po uzyskaniu zgody włącz napięcie zasilania i sprawdź działanie układu.

W razie konieczności wykonania poprawek w układzie odłącz napięcie zasilania.

Zadanie wykonaj na przygotowanym stanowisku pracy wyposażonym w niezbędne materiały, narzędzia i sprzęt.

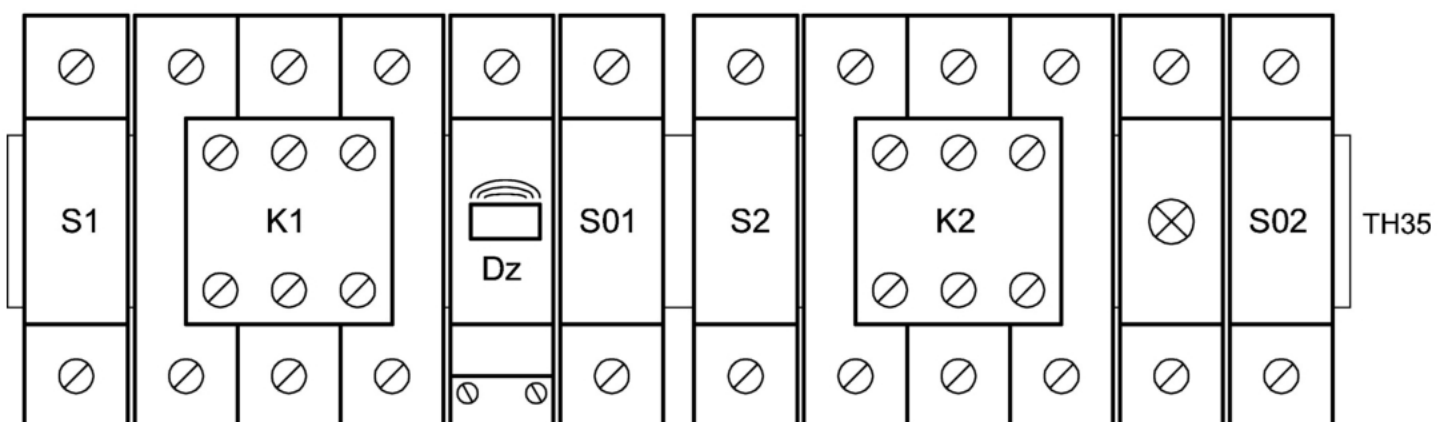
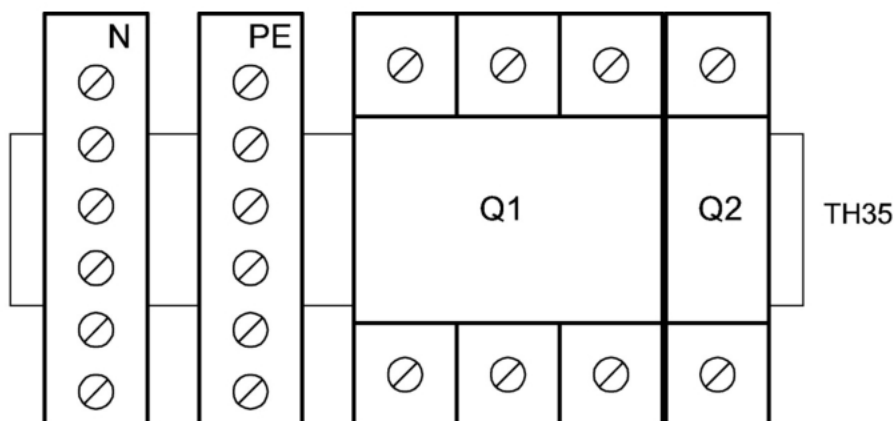

Rysunek 1. Rozmieszczenie podzespołów na płycie montażowej

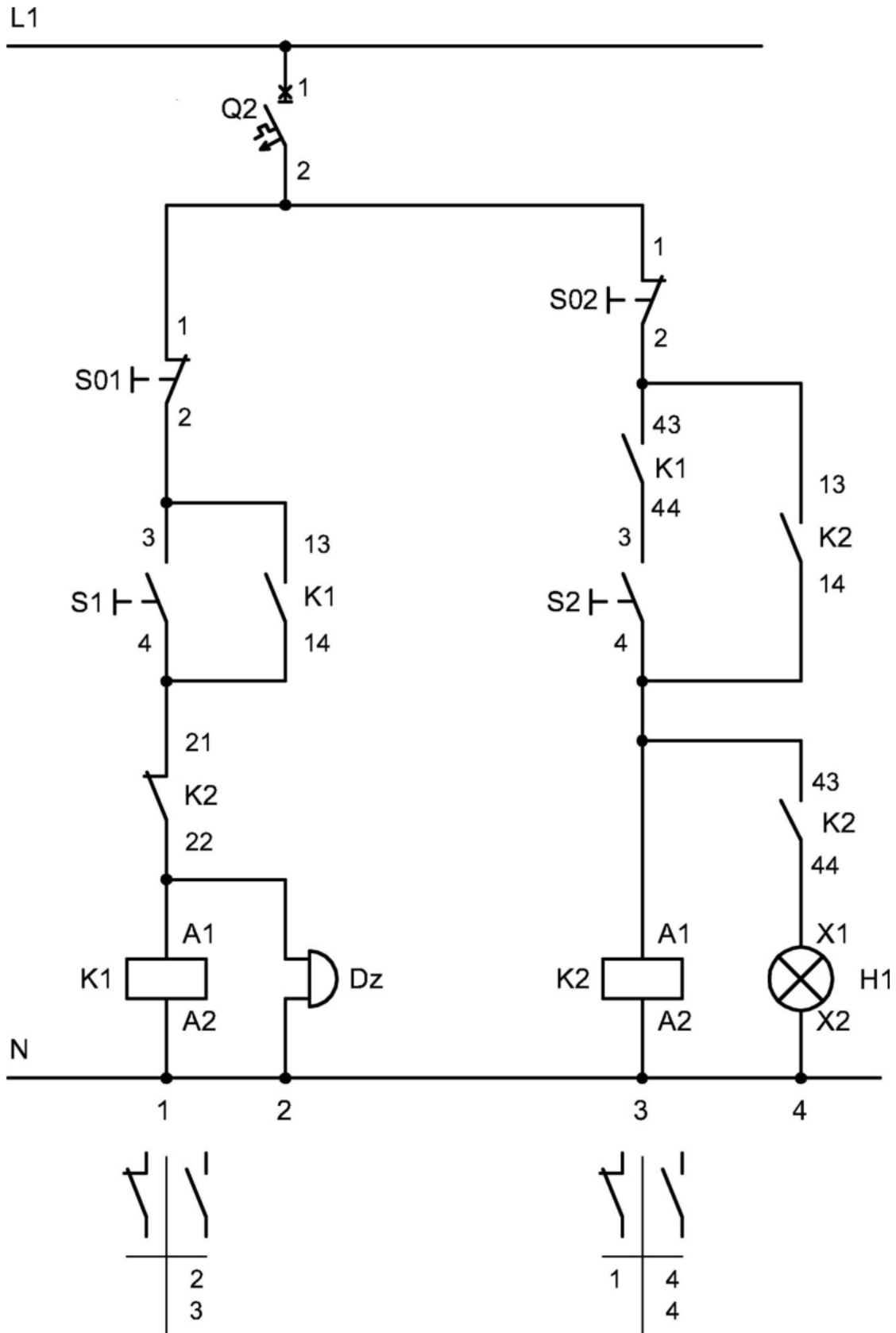

Rysunek 2. Schemat obwodu sterowania

Uwaga: jeżeli styczniki oraz przyciski sterujące zastosowane przez Ośrodek Egzaminacyjny mają inną numerację zestyków, to należy przez podniesienie ręki zgłosić ten fakt przewodniczącemu ZN i po uzyskaniu jego zgody można dokonać poprawy numeracji w arkuszu.

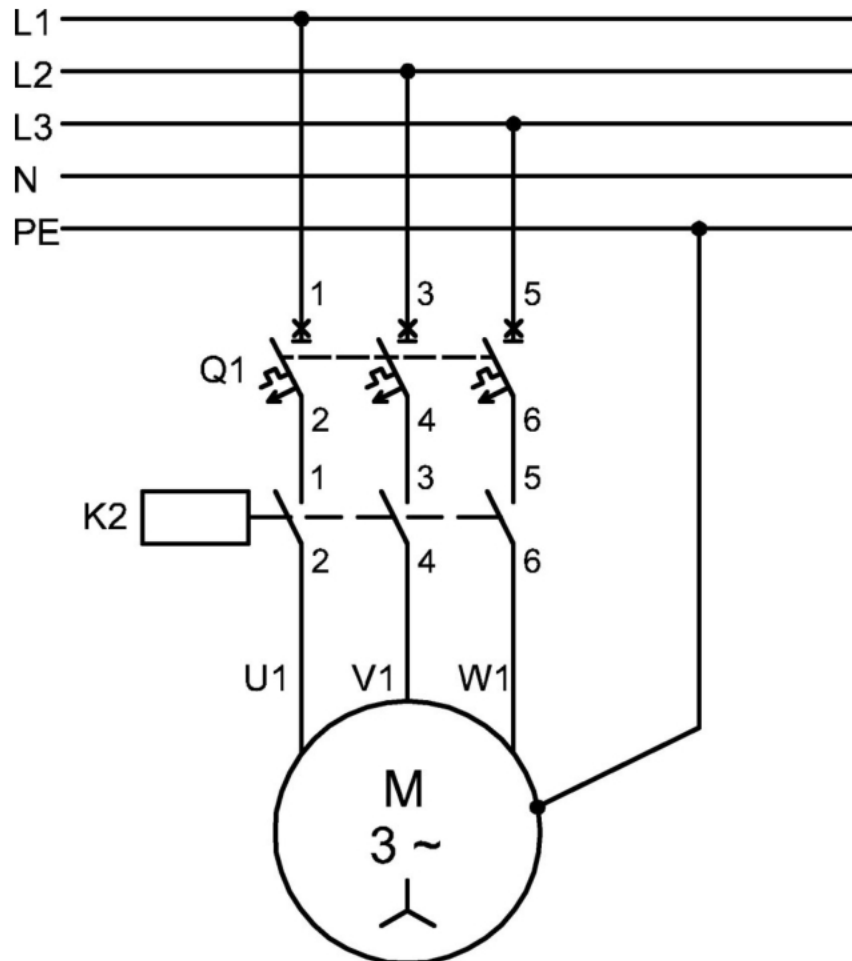

Rysunek 3. Schemat obwodu głównego

Czas przeznaczony na wykonanie zadania wynosi 180 minut.

Ocenię podlegać będą 2 rezultaty:

- zmontowany stycznikowy układ ręcznego załączenia silnika klatkowego z akustycznym ostrzeganiem przed startem,
- podłączony stycznikowy układ ręcznego załączenia silnika klatkowego z akustycznym ostrzeganiem przed startem

oraz

przebieg podłączenia i uruchomienia stycznikowego układu ręcznego załączenia silnika klatkowego z akustycznym ostrzeganiem przed startem.

