

Nazwa kwalifikacji: **Organizacja robót związanych z budową i utrzymaniem dróg kolejowych**

Oznaczenie kwalifikacji: **BD.23**

Wersja arkusza: **SG**

Czas trwania egzaminu: **60 minut**

BD.23-SG-21.06

## **EGZAMIN POTWIERDZAJĄCY KWALIFIKACJE W ZAWODZIE**

**Rok 2021**

**CZĘŚĆ PISEMNA**

**PODSTAWA PROGRAMOWA  
2017**

### **Instrukcja dla zdającego**

1. Sprawdź, czy arkusz egzaminacyjny zawiera 13 stron. Ewentualny brak stron lub inne usterki zgłoś przewodniczącemu zespołu nadzorującego.
2. Do arkusza dołączona jest KARTA ODPOWIEDZI, na której w oznaczonych miejscach:
  - wpisz oznaczenie kwalifikacji,
  - zamaluj kratkę z oznaczeniem wersji arkusza,
  - wpisz swój numer PESEL\*,
  - wpisz swoją datę urodzenia,
  - przyklej naklejkę ze swoim numerem PESEL.
3. Arkusz egzaminacyjny zawiera test składający się z 40 zadań.
4. Za każde poprawnie rozwiązane zadanie możesz uzyskać 1 punkt.
5. Aby zdać część pisemną egzaminu musisz uzyskać co najmniej 20 punktów.
6. Czytaj uważnie wszystkie zadania.
7. Rozwiązania zaznaczaj na KARCIE ODPOWIEDZI długopisem lub piórem z czarnym tuszem/atramentem.
8. Do każdego zadania podane są cztery możliwe odpowiedzi: A, B, C, D. Odpowiada im następujący układ krerek w KARCIE ODPOWIEDZI:

A	B	C	D
---	---	---	---

9. Tylko jedna odpowiedź jest poprawna.
10. Wybierz właściwą odpowiedź i zamaluj kratkę z odpowiadającą jej literą – np., gdy wybrałeś odpowiedź „A”:

<input checked="" type="checkbox"/>	B	C	D
-------------------------------------	---	---	---

11. Staraj się wyraźnie zaznaczać odpowiedzi. Jeżeli się pomylisz i błędnie zaznaczysz odpowiedź, otocz ją kółkiem i zaznacz odpowiedź, którą uważasz za poprawną, np.

<input checked="" type="checkbox"/>	B	C	<input checked="" type="checkbox"/>
-------------------------------------	---	---	-------------------------------------

12. Po rozwiązaniu testu sprawdź, czy zaznaczyłeś wszystkie odpowiedzi na KARCIE ODPOWIEDZI i wprowadziłeś wszystkie dane, o których mowa w punkcie 2 tej instrukcji.

**Pamiętaj, że oddajesz przewodniczącemu zespołu nadzorującego tylko KARTĘ ODPOWIEDZI.**

**Powodzenia!**

\* w przypadku braku numeru PESEL – seria i numer paszportu lub innego dokumentu potwierdzającego tożsamość

**Zadanie 1.**

klasy torów	dopuszczalna prędkość pociągów [km/h]	dopuszczalny nacisk osi lokomotywy [kN]	dopuszczalny nacisk osi wagonów [kN]	natężenie przewozów [Tg/rok]
0	200	221	140	do 25
1	100	221	221	nie normowane
	120	210	205	
	140	210	190	
	160	205	140	
2	80	221	221	16-25
	100	210	205	
	120	205	190	
3	70	221	221	9-15
	80	210	205	
4	60	221	221	4-8
	70	210	205	
5	30	221	221	do 3
	40	210	205	

Na podstawie danych w tabeli wskaż dopuszczalną prędkość pociągów w torach klasy 1 dla dopuszczalnego nacisku osi lokomotywy wynoszącej 210 kN oraz dopuszczalnego nacisku osi wagonów wynoszącej 190 kN.

- A. 100 km/h
- B. 120 km/h
- C. 140 km/h
- D. 160 km/h

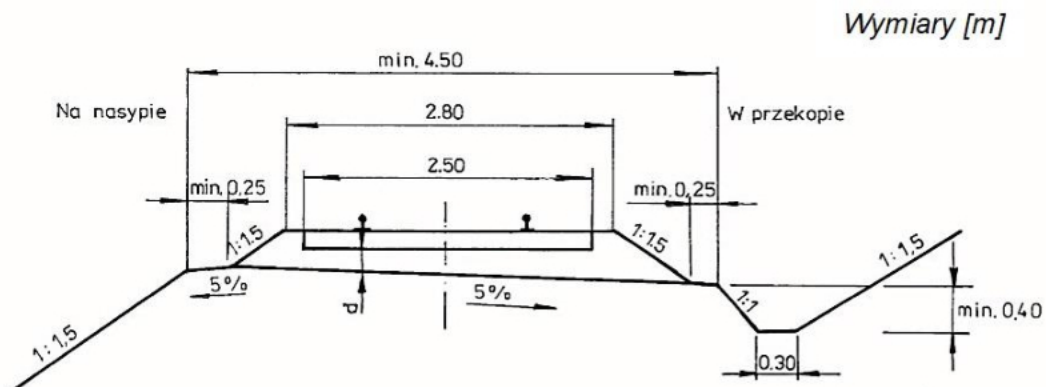
**Zadanie 2.**

Na podstawie przekroju poprzecznego nawierzchni i podtorza jednotorowej linii znaczenia miejscowego wskaż szerokość ławy torowiska.

- A. min. 0,25 m
- B. min. 0,40 m
- C. min. 2,50 m
- D. min. 4,50 m

**Zadanie 3.**

Ile przęseł torowych należy przygotować do budowy toru o długości 1,5 km, jeżeli długość przęsła wynosi 25 m?

- A. 50
- B. 60
- C. 70
- D. 80

**Zadanie 4.**

Oblicz długość toru w łuku, jeżeli początek krzywej przejściowej wynosi km 0+833,48, a koniec krzywej przejściowej wynosi km 0+522,68.

- A. 210,80 m
- B. 310,80 m
- C. 522,68 m
- D. 833,48 m

**Zadanie 5.**

Do połączenia szyn z 30 podkładami należy użyć podkładek żebrowych międzyzłączowych w liczbie

- A. 30 szt.
- B. 40 szt.
- C. 50 szt.
- D. 60 szt.

**Zadanie 6.**

W celu regulacji naprężeń w torze bezstykowym metodą naciągu należy zastosować

- A. śruby naciągowe.
- B. urządzenia grzejne.
- C. naprężacze szynowe.
- D. opórki przeciwpęłzne.

**Zadanie 7.**

W celu wykonania nawierzchni kolejowej z użyciem maszyn lekkich, sprzętu i narzędzi zmechanizowanych, ze stopniem zmechanizowania  $20 \div 40\%$ , należy zastosować metodę

- A. ręczną.
- B. automatyczną.
- C. małej mechanizacji.
- D. pełnej mechanizacji.

**Zadanie 8.****Rodzaje geosyntetyków (fragment)**

Rodzaj		Charakterystyka	Pełnione funkcje	
Materiały przepuszczalne	Geotekstyli	geokompozyt Materiał składający się z dwóch i większej liczby różnych warstw geosyntetycznych, np.: - włóknina + tkanina, - włóknina + siatka.	w zależności od kombinacji warstw	
	Geokraty	georuszt	Przestrzenna konstrukcja składająca się z siatki żeber (płaskie kratownice), które po zmontowaniu tworzą prostopadłościenną komórki.	wzmacnianie podłoży, np. nasypów
		geokrata komórkowa	Nietkany wyrób typu plaster miodu z polietylenu wysokiej gęstości (PE-HD).	wzmacnianie, zabezpieczenie
Materiały nieprzepuszczalne	geomembrana kompozytowa	Kompozyt o strukturze wielowarstwowej, złożony np. z: - dwu lub wielu warstw jednorodnych geomembran, - tkaniny polipropylenowej powleczonej jedno lub dwustronnie folią polietylową lub dwustronnie masą włókninową.	izolowanie (hydroizolacja)	

Na podstawie opisu w tabeli wskaż geosyntetyk wykorzystywany do wykonywania hydroizolacji.

- A. Georuszt.
- B. Geokompozyt.
- C. Geokrata komórkowa.
- D. Geomembrana kompozytowa.

**Zadanie 9.****Rodzaje gruntów**

Właściwości	Grupy gruntów			
	niewysadzinowe	wątpliwe	mało wysadzinowe	bardzo wysadzinowe
	- żwir - pospółka - piasek gruby - piasek średni - piasek drobny	- piasek pylasty - żwir gliniasty - pospółka gliniasta	- glina zwięzła - piaszczysta - glina zwięzła - ił - ił piaszczysty - ił pylasty	- piasek gliniasty - pył piaszczysty - pył - glina piaszczysta - glina - glina pylasta
Zawartość cząstek [%]	$\leq 0,063$ $\leq 0,02$	< 15 < 3	15 - 30 3 - 10	> 30 > 10
Wskaźnik piaszkowy		> 35	25 - 35	< 25
Kapilarność [m]		< 1,0	1,0 - 1,3	> 1,3

Na podstawie danych w tabeli wskaż grunt o wskaźniku piaszkowym < 25, zawartości cząstek  $\leq 0,02$  > 10 oraz kapilarności > 1,3?

- A. Piasek gruby.
- B. Żwir gliniasty.
- C. Piasek pylasty.
- D. Pył piaszczysty.

**Zadanie 10.**

Prace torowe polegające na ścinaniu, wyrównaniu i obniżeniu ław torowiska oraz oczyszczeniu podsypki wokół podkładów w celu ułatwienia odpływu wód opadowych należy wykonać za pomocą

- A. podbijarki torowej.
- B. zgarniarki tłucznia.
- C. suwnicy bramowej.
- D. profilarki ław torowiska.

**Zadanie 11.**

Do nagarniania podsypki tłuczniowej od strony ławy torowiska do osi toru oraz zbierania nadmiaru podsypki z podkładów i przemieszczania jej na zewnątrz toru należy zastosować

- A. zgarniarkę tłucznia.
- B. koparkę dwudrogową.
- C. oczyszczarkę tłucznia.
- D. profilarkę ław torowiska.

**Zadanie 12.**

Która maszyna do robót ziemnych służy do odspajania wierzchniej warstwy gruntu (od 0,5 m), jego załadunku do własnej skrzyni, a następnie transportu na niewielką odległość i wyładunku urobku w określonym miejscu?

- A. Koparka.
- B. Spycharka.
- C. Zgarniarka.
- D. Ładowarka.

**Zadanie 13.**

Wagony typu hopper-dozator należy zastosować do transportu

- A. długich szyn.
- B. przęseł torowych.
- C. złączy szynowych.
- D. podsypki tłuczniowej.

**Zadanie 14.**

Plan bezpieczeństwa i ochrony zdrowia na budowie opracowuje

- A. inwestor.
- B. wykonawca.
- C. inspektor nadzoru.
- D. kierownik budowy.

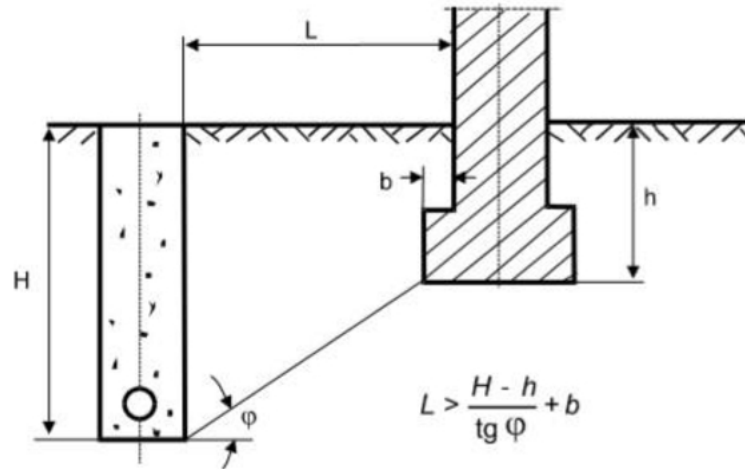
**Zadanie 15.**

Korzystając z rysunku i wzoru, oblicz minimalną odległość wykopu od lica budowli  $L$  dla następujących parametrów:  $H = 3 \text{ m}$ ,  $h = 1 \text{ m}$ ,  $b = 0,20 \text{ m}$ ,  $\text{tg } \varphi = 0,364$ .

- A. 4,70 m
- B. 5,69 m
- C. 6,28 m
- D. 7,32 m

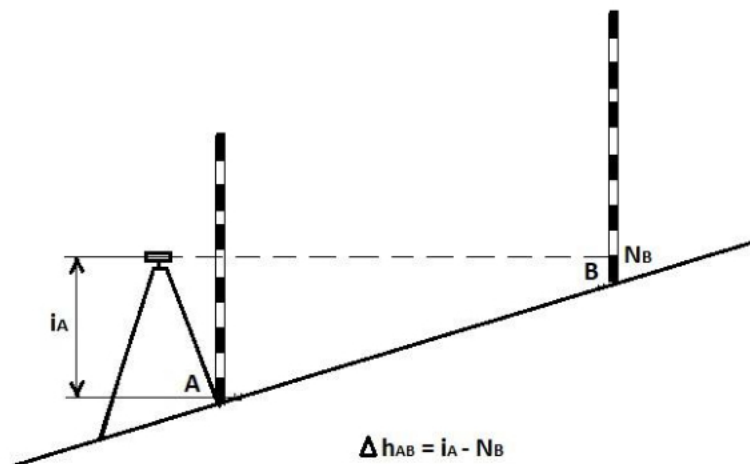
**Zadanie 16.**

Przy zastosowaniu niwelacji z końca oblicz różnicę wysokości terenu, jeżeli odczyt na łacie B wynosi 2840 mm, a wysokość osi instrumentu wynosi 156 cm.

- A. 1,28 m
- B. 1,56 m
- C. 1,74 m
- D. 2,84 m

**Zadanie 17.**

Kontrolę zużycia pionowego i bocznego główki szyny należy przeprowadzić za pomocą

- A. toromierza.
- B. kątomierza.
- C. falistomierza.
- D. profilomierza.

**Zadanie 18.**

Kontrolę geometrii toru należy przeprowadzić za pomocą

- A. toromierza.
- B. spoinomierza.
- C. twardościomierza.
- D. wysokościomierza.

**Zadanie 19.**

Przedmiar robót przewidywał wykonanie wykopu liniowego o ścianach pionowych pod rów odwadniający o długości 200 m, głębokości 60 cm i szerokości 55 cm. Ile wynosi objętość wykopanego gruntu, jeśli głębokość przekopano o 10 cm?

- A. 55 m<sup>3</sup>
- B. 66 m<sup>3</sup>
- C. 77 m<sup>3</sup>
- D. 86 m<sup>3</sup>

**Zadanie 20.****Określenie cyklu dozorowania\***

Kryteria		Cykl dozorowania			
Kategoria użytkowania	Klasa intensywności obciążenia	Tory szlakowe oraz główne zasadnicze		Pozostałe tory stacyjne (główne, dodatkowe, boczne)	Tory czasowo wyłączone z eksploatacji lub zamknięte
KTU-1	KIO-1	14 dni o intensywności obciążenia $I \leq 80$	10 dni o intensywności obciążenia $80 < I \leq 160$	jak w torach głównych zasadniczych	6 miesięcy
KTU-2	KIO-2	7 dni		7 dni	
KTU-3	KIO-3	5 dni			
KTU-4	KIO-4	2 razy w tygodniu			

Korzystając z tabeli, odczytaj cykl dozorowania torów szlakowych przy kategorii użytkowania KTU-2.

- A. 5 dni.
- B. 7 dni.
- C. 10 dni.
- D. 14 dni.

**Zadanie 21.**

W trakcie obchodu normalnego toru kolejowego należy sprawdzić, czy podsypka

- A. jest mrozoodporna.
- B. ma odpowiednie uziarnienie.
- C. posiada odporność na ścieranie.
- D. nie została podmyta lub rozmyta.

**Zadanie 22.**

W celu sprawdzenia wskaźnika zagęszczenia nasypu kolejowego należy zastosować

- A. aparat Stokesa.
- B. płytę dynamiczną.
- C. aparat skrzynkowy.
- D. wiertnię mechaniczną.

**Zadanie 23.**

Do oceny zużycia falistego szyn kolejowych z ciągłą rejestracją nierówności należy zastosować

- A. dalmierz.
- B. tensometr.
- C. wibrometr.
- D. falistomierz.

**Zadanie 24.**

Ciągły pomiar geometrii toru przeprowadza się za pomocą

- A. drezyny pomiarowej.
- B. tachimetru optycznego.
- C. wagonu samojezdnego.
- D. toromierza uniwersalnego.

**Zadanie 25.**

Pomiar pionowych parametrów geometrycznych toru kolejowego wykonuje się w celu określenia

- A. szerokości toru.
- B. wichrowatości toru.
- C. gradientu szerokości toru.
- D. nierówności toków szynowych w płaszczyźnie poziomej.

**Zadanie 26.**

Badania techniczne rozjazdów polegające na sprawdzeniu wielkości zużycia dziobów i szyn skrzydłowych dotyczą

- A. szyn łączących.
- B. zespołu krzyżownicy.
- C. łączników szynowych.
- D. urządzeń nastawczych.

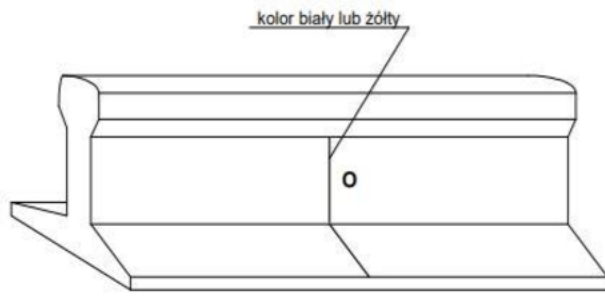

**Zadanie 27.**

Rysunek 1

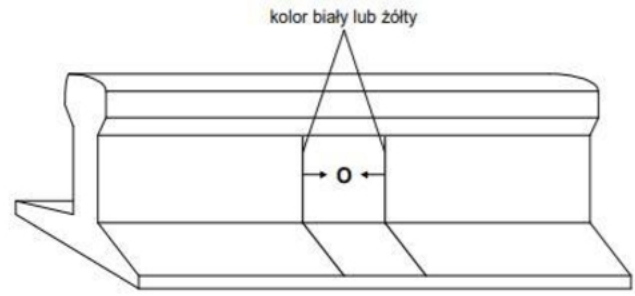

Rysunek 2

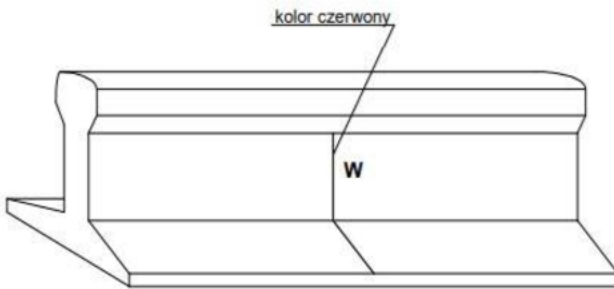

Rysunek 3

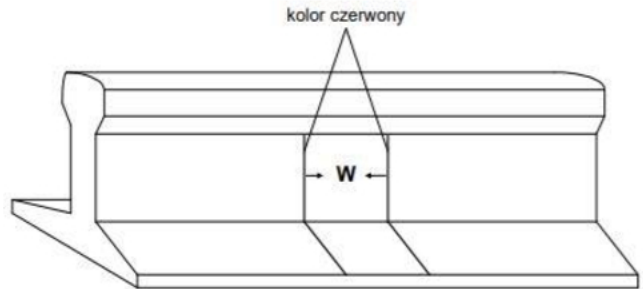

Rysunek 4

Na którym rysunku oznaczono szynę o długości < 10 cm kwalifikującą się do obserwacji?

- A. Rysunek 1
- B. Rysunek 2
- C. Rysunek 3
- D. Rysunek 4

**Zadanie 28.**

Którą wadę szyny wykryto w trakcie wywiadu terenowego przedstawioną na ilustracji?

- A. Zużycie faliste.
- B. Odszczepienie.
- C. Wybuxowanie.
- D. Zagłębienie na szczelinie.

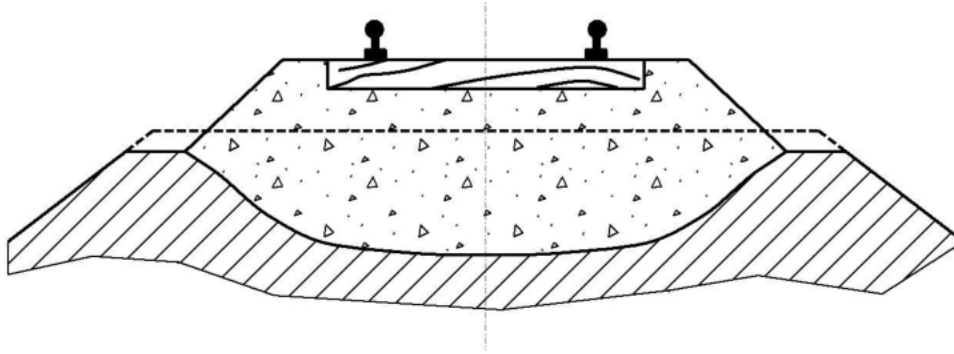
**Zadanie 29.**

Na rysunku przedstawiono odkształcenie torowiska w postaci

- A. niecki podsypkowej.
- B. gniazda podłużnego.
- C. koryta poprzecznego.
- D. worka podsypkowego.

**Zadanie 30.**

Podczas robót utrudniających zejście pracowników z toru, np. w wysokich peronach, robotach ziemnych prowadzonych w pobliżu toru, należy urządzić specjalne miejsca do schodzenia lub schronienia się pracowników oznaczone wskaźnikiem

- A. ostrzegania.
- B. zatrzymania.
- C. zejścia z toru.
- D. ograniczenia prędkości.

**Zadanie 31.****Obliczanie wichrowatości toru na podstawie wyników niwelacji**

Względna różnica wysokości toków szynowych w stosunku do osi celowej w odstępach $l = 5$ m		Różnica wysokości toków szynowych $h_i = h_{il} - z_{ip}$ [mm]	$\Delta h = h_i - h_{(i-j)}$ [mm]	Wichrowatość $w = \Delta h/l$ [%]
lewego $Z_{il}$ [mm]	prawego $Z_{il}$ [mm]			
30	35	-5	-2	-0,4
31	38	-7	7	1,4
34	34	0	12	?

Na podstawie wyników niwelacji oblicz wichrowatość toru.

- A. 0,4
- B. 0,8
- C. 1,2
- D. 2,4

**Zadanie 32.**

Budowa toru kolejowego polegająca na układaniu na gotowym torowisku przęseł torowych zmontowanych w bazach nawierzchniowych jest metodą

- A. małej mechanizacji.
- B. pełnej mechanizacji.
- C. częściowej mechanizacji.
- D. kompleksowej mechanizacji.

**Zadanie 33.**

Które roboty wchodzi w skład naprawy bieżącej rozjazdu?

- A. Usuwanie zbędnych roślin.
- B. Dokręcenie śrub i wkrętów.
- C. Regulacja zamknięć nastawczych.
- D. Wymiana pojedynczych podrozjazdnic.

**Zadanie 34.**

Naprawa drogi szynowej, która ma na celu usunięcie w torach lub w rozjazdach szkód powstałych wskutek wypadków spowodowanych ruchem taboru kolejowego lub innymi przyczynami to naprawa

- A. główna.
- B. bieżąca.
- C. poawaryjna.
- D. prowizoryczna.

**Zadanie 35.**

W celu wykonania złącza wiszącego szyn należy zastosować

- A. łapki sprężyste.
- B. wkręty do podkładów.
- C. łubki sześciotworowe.
- D. śruby stopowe z nakrętką.

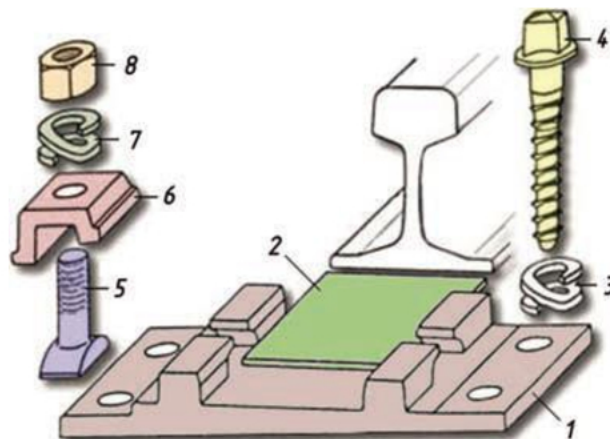
**Zadanie 36.**

Jak nazywa się element, stosowany w złączu K do przytwierdzenia szyny do podkładu drewnianego, oznaczony na rysunku numerem 5?

- A. Śruba stopowa.
- B. Łapka sprężysta.
- C. Pierścień sprężysty.
- D. Przekładka podszynowa.

**Zadanie 37.**

Który typ przytwierdzenia należy zastosować do podkładów strunobetonowych PS-83 toru bezстыkowego?

- A. K
- B. SB
- C. SkI
- D. IIBA

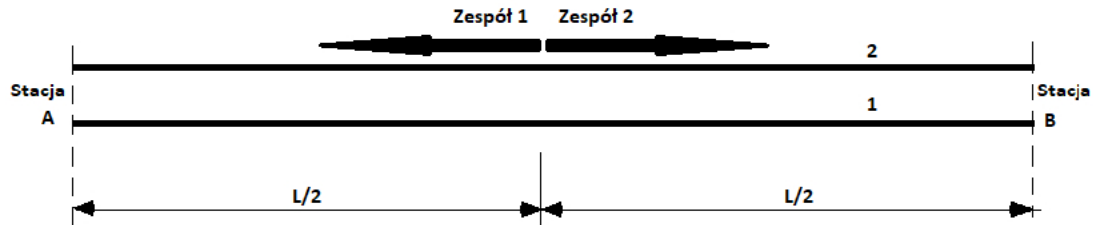
**Zadanie 38.**

Na rysunku przedstawiono ustawienie dwóch zespołów roboczych technologicznych napraw bieżących, które rozpoczynają prace

- A. od sąsiednich stacji i posuwają się ku sobie.
- B. od środka szlaku i posuwają się w kierunku obu stacji.
- C. od początku i od środka szlaku z zachowaniem tego samego kierunku robót.
- D. od początku i od środka szlaku nie zachowując tego samego kierunku robót.

**Zadanie 39.**

Podstawą oddania toru do eksploatacji jest odbiór

- A. główny.
- B. wstępny.
- C. ostateczny.
- D. międzyoperacyjny.

## Zadanie 40.

## Sposoby zabezpieczenia pęknięcia szyn (Instrukcja Id-1)

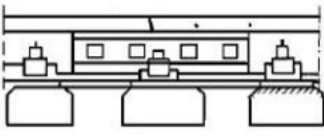
Typ uszkodzenia	Opis powstałego uszkodzenia	Miejsce pęknięcia (uszkodzenia)	Sposób zabezpieczenia	Warunki prowadzenia ruchu pociągów zależnie od lokalizacji uszkodzenia (pęknięcia)	
				na szlaku i na stacjach	na mostach i w tunelach
7	Pęknięcie z powstaniem szczeliny do 30 mm	Pęknięcie poprzeczne w okienku pomiędzy podkładami	 <p>podparcie miejsca pęknięcia podkładem dodatkowym (długości min. 1 m); wykonanie otworów do śrub łubkowych; zamocowanie przytwierdzeń typu K; założenie łubków, dokręcenie śrub łubkowych</p>	można przepuścić pociągi z prędkością nie większą niż: - 60 km/h na prostej i łukach o $R \geq 800$ m; - 30 km/h na łukach o $R < 800$ m	można przepuścić pociągi z prędkością nie większą niż: - 30 km/h na prostej i łukach o $R \geq 800$ m; - 20 km/h na łukach o $R < 800$ m

Na podstawie danych w tabeli wskaż z jaką prędkością można przepuścić pociąg w tunelu na łuku o promieniu  $R = 500$  m w przypadku zabezpieczenia pękniętej szyny?

- A. 20 km/h
- B. 30 km/h
- C. 40 km/h
- D. 60 km/h