

**EGZAMIN POTWIERDZAJĄCY KWALIFIKACJE W ZAWODZIE  
Rok 2019  
ZASADY OCENIANIA**
*Arkusz zawiera informacje prawnie chronione  
do momentu rozpoczęcia egzaminu*

Nazwa kwalifikacji: **Wykonywanie robót malarsko-tapeciarskich**  
 Oznaczenie arkusza: **B.06-01-19.06**  
 Oznaczenie kwalifikacji: **B.06**  
 Numer zadania: **01**

*Wypełnia egzaminator*

 Kod ośrodka           –      

 Kod egzaminatora        

 Data egzaminu          
  
*Dzień Miesiąc Rok*

 Godzina rozpoczęcia egzaminu   :  

Numer PESEL zdającego*											Numer stanowiska	

\* w przypadku braku numeru *PESEL* – seria i numer paszportu lub innego dokumentu potwierdzającego tożsamość

### **Egzaminatorze!**

- Oceniaj prace zdających rzetelnie i z zaangażowaniem. Dokumentuj wyniki oceny.
- Stosuj przyjęte zasady oceniania w sposób obiektywny.
- Jeżeli zdający, wykonując zadanie egzaminacyjne, uzyskuje inne rezultaty albo pożądane rezultaty uzyskuje w inny sposób niż uwzględniony w zasadach oceniania lub przedstawia nietypowe rozwiązanie, ale zgodnie ze sztuką w zawodzie, to nadal oceniaj zgodnie z kryteriami zawartymi w zasadach oceniania. Informacje o tym, że zasady oceniania nie przewidują zaistniałej sytuacji, przekaz niezwłocznie w formie pisemnej notatki do Przewodniczącego Zespołu Egzaminacyjnego z prośbą o przekazanie jej do Okręgowej Komisji Egzaminacyjnej. Notatka może być sporządzona odrębnie w trybie roboczym.
- Informuj przewodniczącego zespołu nadzorującego o wszystkich nieprawidłowościach zaistniałych w trakcie egzaminu, w tym w szczególności o naruszeniach przepisów bezpieczeństwa i higieny pracy i o podejrzeniach niesamodzielności w wykonaniu zadania przez zdającego.



<b>Rezultat 3. Wytapetowany fragment ściany</b>									
1	Dolna krawędź przyklejonej tapety wykonana 5 cm od podłogi $\pm 2$ cm								
2	Górna krawędź przyklejonej tapety wykonana 185 cm od podłogi $\pm 2$ cm								
3	Lewa krawędź przyklejonej tapety wykonana 5 cm od lewej granicy stanowiska $\pm 2$ cm								
4	Prawa krawędź przyklejonej tapety wykonana 55 cm od lewej granicy stanowiska $\pm 2$ cm								
5	Krawędzie tapetowanego fragmentu wykonane w linii prostej $\pm 3$ mm/2 m co najwyżej w dwóch miejscach								
6	Krawędzie tapetowanego fragmentu wykonane w poziomie $\pm 3$ mm/1 m								
7	Krawędzie tapetowanego fragmentu wykonane w pionie $\pm 3$ mm/1 m								
8	Tapeta przyklejona na całej powierzchni bez prześwitów podłoża								
9	Tapeta przyklejona bez pęcherzy, zmarszczeń, i uszkodzeń oraz bez zabrudzeń klejem i farbą								
<b>Rezultat 4. Pomalowany wzór zdobienia</b>									
1	Zdobienie wykonane w miejscu wyznaczonym zgodnie z rysunkiem								
2	Zdobienie pomalowane w kolorze ciemnoszarym (przynajmniej o ton ciemniejszym od koloru powłoki)								
3	Zdobienie wykonane bez zacieków farby								
4	Brak zabrudzeń podłoża								
5	Brak zabrudzeń powłoki malarskiej								

**Przebieg 1. Malowanie, tapetowanie i zdobienie ściany**

Zdający:

1	rozłożył folię malarską pod ścianą co najmniej na długości malowanego fragmentu ściany									
2	zagruntował ścianę pod tapetowanie przy pomocy pędzla									
3	okleił taśmą malarską niemalowane fragmenty ściany									
4	dociął bryt tapety do zadanej szerokości przy pomocy nożyczek									
5	składał bryt tapety po posmarowaniu go klejem i odczekał co najmniej 5 minut przed jego przyklejeniem									
6	odkleił taśmę malarską po pomalowaniu powłoki									
7	przykleił szablon dekoracyjny taśmą malarską do podłoża									
8	po zakończeniu prac oczyścił narzędzia i sprzęt									
9	po zakończeniu prac uporządkował stanowisko									
10	przełał resztki farby i kleju do odpowiednio oznaczonych pojemników									

Egzaminator .....

*imię i nazwisko*

.....

*data i czytelny podpis*

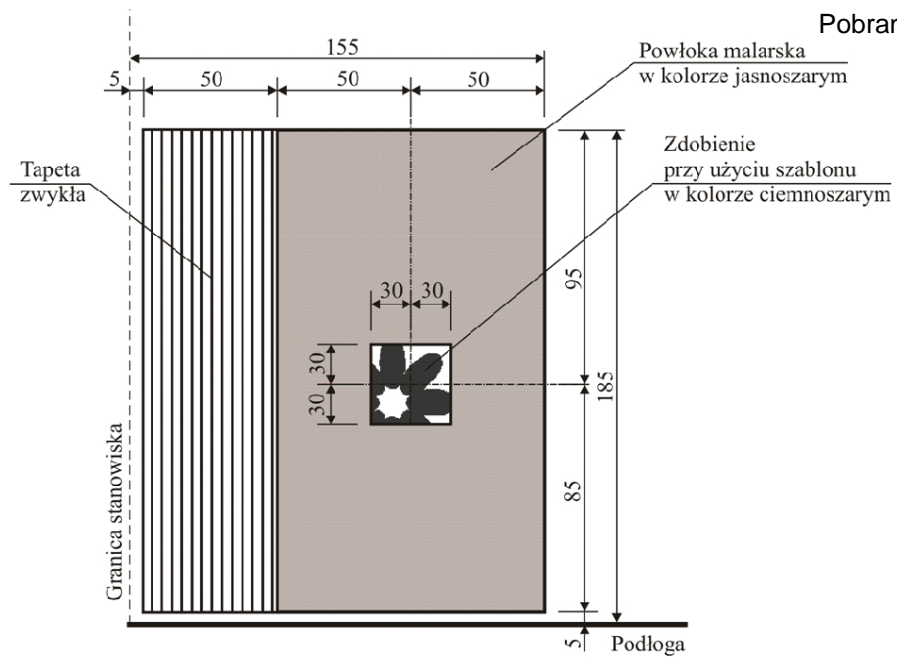

Rysunek 1. Widok aranżacji ściany

wymiary [cm]