

Nazwa kwalifikacji: **Organizacja i prowadzenie ruchu pociągów**  
Oznaczenie kwalifikacji: **AU.46**  
Numer zadania: **01**  
Wersja arkusza: **SG**

Wypełnia zdający

Numer PESEL zdającego\*

|  |  |  |  |  |  |  |  |  |  |  |  |  |  |  |  |  |  |  |  |
|--|--|--|--|--|--|--|--|--|--|--|--|--|--|--|--|--|--|--|--|
|  |  |  |  |  |  |  |  |  |  |  |  |  |  |  |  |  |  |  |  |
|--|--|--|--|--|--|--|--|--|--|--|--|--|--|--|--|--|--|--|--|

Miejsce na naklejkę z numerem  
PESEL i z kodem ośrodka

Czas trwania egzaminu: **180 minut**

AU.46-01-20.06-SG

# **EGZAMIN POTWIERDZAJĄCY KWALIFIKACJE W ZAWODZIE**

## **Rok 2020**

### **CZEŚĆ PRAKTYCZNA**

**PODSTAWA PROGRAMOWA  
2017**

#### **Instrukcja dla zdającego**

1. Na pierwszej stronie arkusza egzaminacyjnego wpisz w oznaczonym miejscu swój numer PESEL i naklej naklejkę z numerem PESEL i z kodem ośrodka.
2. Na **KARCIE OCENY** w oznaczonym miejscu przyklej naklejkę z numerem PESEL oraz wpisz:
  - swój numer PESEL\*,
  - oznaczenie kwalifikacji,
  - numer zadania,
  - numer stanowiska.
3. Sprawdź, czy arkusz egzaminacyjny zawiera 7 stron i nie zawiera błędów. Ewentualny brak stron lub inne usterki zgłoś przez podniesienie ręki przewodniczącemu zespołu nadzorującego.
4. Zapoznaj się z treścią zadania oraz stanowiskiem egzaminacyjnym. Masz na to 10 minut. Czas ten nie jest wliczany do czasu trwania egzaminu.
5. Czas rozpoczęcia i zakończenia pracy zapisze w widocznym miejscu przewodniczący zespołu nadzorującego.
6. Wykonaj samodzielnie zadanie egzaminacyjne. Przestrzegaj zasad bezpieczeństwa i organizacji pracy.
7. Po zakończeniu wykonania zadania pozostaw arkusz egzaminacyjny z rezultatami oraz **KARTĘ OCENY** na swoim stanowisku lub w miejscu wskazanym przez przewodniczącego zespołu nadzorującego.
8. Po uzyskaniu zgody zespołu nadzorującego możesz opuścić salę/miejsce przeprowadzania egzaminu.

***Powodzenia!***

\* w przypadku braku numeru PESEL – seria i numer paszportu lub innego dokumentu potwierdzającego tożsamość

## Zadanie egzaminacyjne

W dniu egzaminu od godziny 6.00 do 10.00 pełnisz dyżur jako dyżurny ruchu Jan Nowak na stacji Bielice (Bc), wyposażonej w przekąźnikowe urządzenia srk. Prowadzisz ruch pociągów zgodnie z rozkładem jazdy.

Przyległe szlaki wyposażone są w wieloodstępową (samoczynną) blokadę liniową, przystosowaną do prowadzenia ruchu w obu kierunkach po każdym torze.

O godzinie 7.50 uprawniony pracownik pionu automatyki, pan Malicki, dokonał odpisu w drugiej części książki kontroli urządzeń srk E-1758 o potrzebie wprowadzenia telefonicznego zapowiadania pociągów po torach 1 i 2 do stacji Niechorz (Nch) z powodu prac w przekąźnikowni.

Zapisz w dzienniku ruchu R-146 wymagane obostrzenie. Odnotuj w książce kontroli urządzeń srk E-1758 wprowadzenie obostrzeń i zezwolenie na prace w pomieszczeniu przekąźnikowni. Dla pociągu 762017, którego maszynistą jest pan Kawecki, wypełnij druk rozkazu pisemnego S nr 79/15, uwzględniając wprowadzone obostrzenie.

Wypełniaj dziennik ruchu odpowiednio do zmienionych warunków ruchowych. Dyżurnym ruchu na stacji Niechorz (Nch) jest pan Młynarczyk.

O godz. 9.30 dyżurny ruchu ze stacji Malwiny (Mlw), pan Kowalski, dokonał zamknięcia toru numer 1 w celu wykonania planowego przeglądu sieci trakcyjnej. Ruch kolejowy będzie prowadzony po jednym torze w obu kierunkach. Przedstawiona sytuacja będzie trwała do czasu zakończenia twojego dyżuru. Dla opisanej sytuacji dokonaj zapisów w dzienniku ruchu R-146.

Do rozwiązania zadania wykorzystaj:

- uproszczony plan schematyczny stacji Bielice,
- wyciąg z wewnętrznego rozkładu jazdy pociągów,
- wzory telefonogramów zapowiadawczych.

**Uwaga:** Wypełniając dokumentację używaj daty egzaminu. W zadaniu pominięto zapisy w rozkładzie jazdy oraz oznaczenia na szkicu sytuacyjnym, które nie mają wpływu na rozwiązanie.

Uproszczony plan schematyczny stacji Bielice

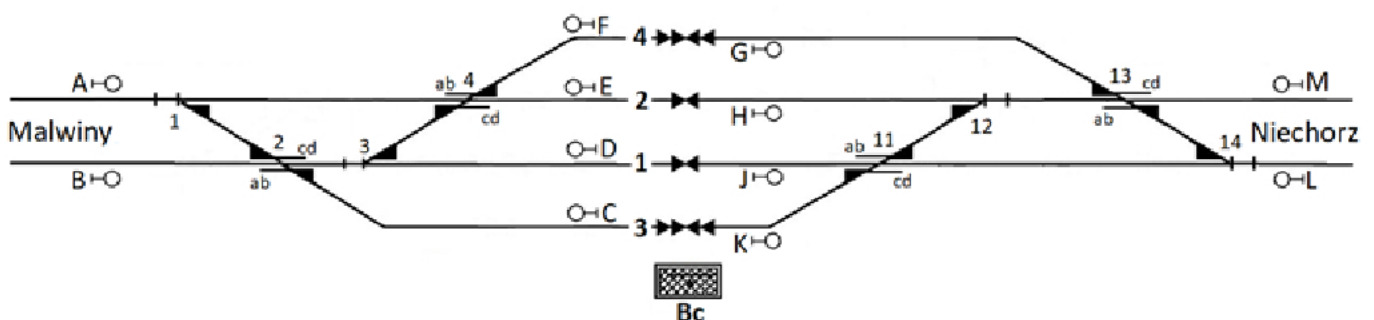

**Wyciąg z wewnętrznego rozkładu jazdy pociągów**

| Nr pociągu  |          | Malwiny         |                   | Bielice         |                    |                   | Niechorz        |                   |
|-------------|----------|-----------------|-------------------|-----------------|--------------------|-------------------|-----------------|-------------------|
| nieparzysty | parzysty | godzina odjazdu | godzina przyjazdu | godzina odjazdu | nr toru stacyjnego | godzina przyjazdu | godzina odjazdu | godzina przyjazdu |
| 762015      |          | 6.02            |                   | 6.10            | 1                  | 6.10              |                 | 6.22              |
|             | 672038   |                 | 6.50              | 6.42            | 2                  | 6.42              | 6.30            |                   |
|             | 672040   |                 | 6.55              | 6.47            | 2                  | 6.47              | 6.35            |                   |
| 762017      |          | 7.55            |                   | 8.10            | 3                  | 8.03              |                 | 8.22              |
|             | 672042   |                 | 09.59             | 9.51            | 2                  | 9.51              | 9.39            |                   |

**Wzory telefonogramów zapowiadawczych**

| Wzór nr | Tekst   | Ustalony w § ... ust. ... |
|---------|---|---------------------------|
| 16      | O <i>godz. min.</i> wprowadzam telefoniczne zapowiadanie pociągów po torze numer <i>nr</i> od <i>nazwa posterunku</i> do <i>nazwa posterunku</i> z powodu ... | § 28 ust. 16 pkt 2        |
| 21      | Tor numer <i>nr</i> od <i>nazwa posterunku</i> do <i>nazwa posterunku</i> zamknięty od <i>godz. min.</i> z powodu (lub celem) ...                             | § 53 ust. 5               |

**Czas przeznaczony na wykonanie zadania wynosi 180 minut.**

**Ocenie podlegać będą 4 rezultaty:**

- dziennik ruchu R-146 dla szlaku Malwiny – Bielice (strona lewa),
- dziennik ruchu R-146 dla szlaku Bielice – Niechorz (strona prawa),
- książka kontroli urządzeń srk E-1758 (część II),
- druk rozkazu pisemnego „S”.

**Dziennik ruchu posterunku zapowiadawczego R-146**  
Szlak/odstęp z i do *Malwiny*

| Nr pociągu  |          | Tor<br>sta-<br>cyj-<br>ny | Droga<br>wolna |    | Pociąg<br>odjechał |    | Pociąg<br>przyjechał |    | Uwagi | O jeździe pociągu<br>zawiadomiono<br>dróżników<br>przejazdowych |  |  |  |  |  |  |  |
|-------------|----------|---------------------------|----------------|----|--------------------|----|----------------------|----|-------|---|--|--|--|--|--|--|--|
| nieparzysty | parzysty |                           | g.             | m. | g.                 | m. | g.                   | m. |       |   |  |  |  |  |  |  |  |
| 1           | 2        | 3                         | 4              |    | 5                  |    | 6                    |    | 7     | 8   |  |  |  |  |  |  |  |
|             |          |                           |                |    |                    |    |                      |    |       |   |  |  |  |  |  |  |  |
|             |          |                           |                |    |                    |    |                      |    |       |   |  |  |  |  |  |  |  |
|             |          |                           |                |    |                    |    |                      |    |       |   |  |  |  |  |  |  |  |
|             |          |                           |                |    |                    |    |                      |    |       |   |  |  |  |  |  |  |  |
|             |          |                           |                |    |                    |    |                      |    |       |   |  |  |  |  |  |  |  |
|             |          |                           |                |    |                    |    |                      |    |       |   |  |  |  |  |  |  |  |
|             |          |                           |                |    |                    |    |                      |    |       |   |  |  |  |  |  |  |  |
|             |          |                           |                |    |                    |    |                      |    |       |   |  |  |  |  |  |  |  |
|             |          |                           |                |    |                    |    |                      |    |       |   |  |  |  |  |  |  |  |
|             |          |                           |                |    |                    |    |                      |    |       |   |  |  |  |  |  |  |  |
|             |          |                           |                |    |                    |    |                      |    |       |   |  |  |  |  |  |  |  |
|             |          |                           |                |    |                    |    |                      |    |       |   |  |  |  |  |  |  |  |
|             |          |                           |                |    |                    |    |                      |    |       |   |  |  |  |  |  |  |  |
|             |          |                           |                |    |                    |    |                      |    |       |   |  |  |  |  |  |  |  |
|             |          |                           |                |    |                    |    |                      |    |       |   |  |  |  |  |  |  |  |

### Dziennik ruchu posterunku zapowiadawczego R-146

Szlak/odstęp z i do *Niechorz*  
 .....

| Nr pociągu  |          | Tor sta-<br>cyj-<br>ny | Droga wolna |    | Pociąg odjechał |    | Pociąg przyjechał |    | Uwagi | O jeździe pociągu zawiadomiono dróżników przejazdowych |  |  |  |  |  |  |  |  |  |
|-------------|----------|------------------------|-------------|----|-----------------|----|-------------------|----|-------|--|--|--|--|--|--|--|--|--|--|
|             |          |                        | g.          | m. | g.              | m. | g.                | m. |       |  |  |  |  |  |  |  |  |  |  |
| nieparzysty | parzysty |                        | 4           |    | 5               |    | 6                 |    | 7     | 8  |  |  |  |  |  |  |  |  |  |
| 1           | 2        | 3                      | 4           |    | 5               |    | 6                 |    | 7     | 8  |  |  |  |  |  |  |  |  |  |
|             |          |                        |             |    |                 |    |                   |    |       |  |  |  |  |  |  |  |  |  |  |
|             |          |                        |             |    |                 |    |                   |    |       |  |  |  |  |  |  |  |  |  |  |
|             |          |                        |             |    |                 |    |                   |    |       |  |  |  |  |  |  |  |  |  |  |
|             |          |                        |             |    |                 |    |                   |    |       |  |  |  |  |  |  |  |  |  |  |
|             |          |                        |             |    |                 |    |                   |    |       |  |  |  |  |  |  |  |  |  |  |
|             |          |                        |             |    |                 |    |                   |    |       |  |  |  |  |  |  |  |  |  |  |
|             |          |                        |             |    |                 |    |                   |    |       |  |  |  |  |  |  |  |  |  |  |
|             |          |                        |             |    |                 |    |                   |    |       |  |  |  |  |  |  |  |  |  |  |
|             |          |                        |             |    |                 |    |                   |    |       |  |  |  |  |  |  |  |  |  |  |
|             |          |                        |             |    |                 |    |                   |    |       |  |  |  |  |  |  |  |  |  |  |
|             |          |                        |             |    |                 |    |                   |    |       |  |  |  |  |  |  |  |  |  |  |
|             |          |                        |             |    |                 |    |                   |    |       |  |  |  |  |  |  |  |  |  |  |
|             |          |                        |             |    |                 |    |                   |    |       |  |  |  |  |  |  |  |  |  |  |
|             |          |                        |             |    |                 |    |                   |    |       |  |  |  |  |  |  |  |  |  |  |
|             |          |                        |             |    |                 |    |                   |    |       |  |  |  |  |  |  |  |  |  |  |
|             |          |                        |             |    |                 |    |                   |    |       |  |  |  |  |  |  |  |  |  |  |
|             |          |                        |             |    |                 |    |                   |    |       |  |  |  |  |  |  |  |  |  |  |
|             |          |                        |             |    |                 |    |                   |    |       |  |  |  |  |  |  |  |  |  |  |

**Książka kontroli urządzeń srk E-1758 (Część II)**

| Data<br>i godzina                             | Zapisy o wykonanych robotach, tymczasowo wprowadzonych zmianach i sprawdzeniach urządzeń oraz o wprowadzeniu i odwołaniu obostrzeń  |
|---|---|
| <i>(data egzaminu)</i><br>godz. 7.50<br>..... | <i>W związku z koniecznością wykonania prac konserwacyjnych w urządzeniach srk zachodzi potrzeba otwarcia przełącznikowni. Należy wprowadzić do odwołania telefoniczne zapowiadanie pociągów po torze 1 i 2 szlaku Bielice – Niechorz.</i><br><br><i>ISEA Malicki</i> |

| Rozkaz pisemny „S” nr .....  |  |                                      |  |
|--|--|--------------------------------------|--|
| dla <u>      </u> pociągu nr ..... dnia .....                                  |  |                                      |  |
| <u>      </u> manewru  |  |                                      |  |
| 1  | zezwalam po otrzymaniu <u>      </u> sygnału „nakaz jazdy”<br>tylko tego rozkazu pisemnego   |                                      |  |
|  | – przejechać obok wskazującego sygnał „Stój” semafora<br>wyjazdowego .....<br>.....<br>drogowskazowego .....<br>(odnoszącego się do wyjazdu pociągu)   |                                      |  |
| – wyjechać z toru nr ..... nie posiadającego semafora<br>wyjazdowego           |  |                                      |  |
| 2  | Zezwalam przejechać obok wskazującego sygnał „Stój” semafora:  |                                      |  |
|  | – wjazdowego .....   |                                      |  |
|  | – drogowskazowego .....<br>(odnoszącego się do wjazdu pociągu)   |                                      |  |
|  | – odstępowego .....  |                                      |  |
| – wjechać z zamkniętego toru nr ..... nie posiadającego semafora<br>wjazdowego |  |                                      |  |
| 3  | Od ..... do ..... po torze nr ..... ruch<br>pociągów prowadzony jest w odstępie posterunków następczych.<br>Wskazania semaforów sbl są nieważne. Zachować ostrożność od<br>ostatniego semafora ze wskaźnikiem „W 18”. Szlak wolny, ostatni<br>pociąg nr ..... przybył do ..... o godzinie<br>..... |                                      |  |
|  | Inne:  |                                      |  |
| 4  | .....  |                                      |  |
|  | .....  |                                      |  |
| .....<br>stacja  |  | .....<br>posterunek                  |  |
| .....<br>dyżurny ruchu   |  | .....<br>z polecenia dyżurnego ruchu |  |
| Rozkaz otrzymałem  |  | .....<br>kierownik pociągu           |  |
| .....  |  | .....<br>maszynista                  |  |
| Dotyczące działki obramować, a niepotrzebną w nich treść skreślić.             |  |                                      |  |
|  |  |                                      |  |