

Rezultat 2. Uszyta tylna część szortów damskich.

1	Doszyty karczek do nogawki lewej, szew zamocowany, szerokość szwu wynosi 1 cm \pm 0,1 cm, szew równy na całej długości.								
2	Doszyty karczek do nogawki prawej, szew zamocowany, szerokość szwu wynosi 1 cm \pm 0,1 cm, szew równy na całej długości.								
3	Krawędzie szwów w karczkach obrzucone overlockiem bez deformacji.								
4	Szew karczka w nogawce lewej zaprasowany i przestębnowany „po karczku” w odległości 0,1 \div 0,3 cm od krawędzi szwu.								
5	Szew karczka w nogawce prawej zaprasowany i przestębnowany „po karczku” w odległości 0,1 \div 0,3 cm od krawędzi szwu.								
6	Szew siedzeniowy zszyty szwem zwykłym, szew zamocowany, szerokość szwu wynosi 1 cm \pm 0,1 cm, szew równy na całej długości.								
7	Krawędź szwu siedzeniowego obrzucona overlockiem bez deformacji.								
8	Szew siedzeniowy zaprasowany i przestębnowany w odległości 0,1 \div 0,3 cm od krawędzi szwu.								
9	Linie karczka prawej i lewej nogawki pokrywają się (\pm 0,1 cm).								
10	Zmontowane nogawki oczyszczone ze zbędnych nitki, wyprasowane.								

Przebieg 1. Przebieg szycia szortów damskich.

Zdający:									
1	stosował odzież ochronną podczas szycia szortów, włosy długie spięte lub związane.								
2	sprawdził stan techniczny maszyn poprzez wykonanie próby szycia.								
3	podczas szycia ręcznego zakładał napastrzek.								
4	stosował prasowanie międzyoperacyjne.								
5	utrzymywał ład i porządek na stanowisku pracy ręcznej i maszynowej.								
6	po zakończeniu zadania uporządkował stanowisko.								

Egzaminator

imię i nazwisko

.....

data i czytelny podpis

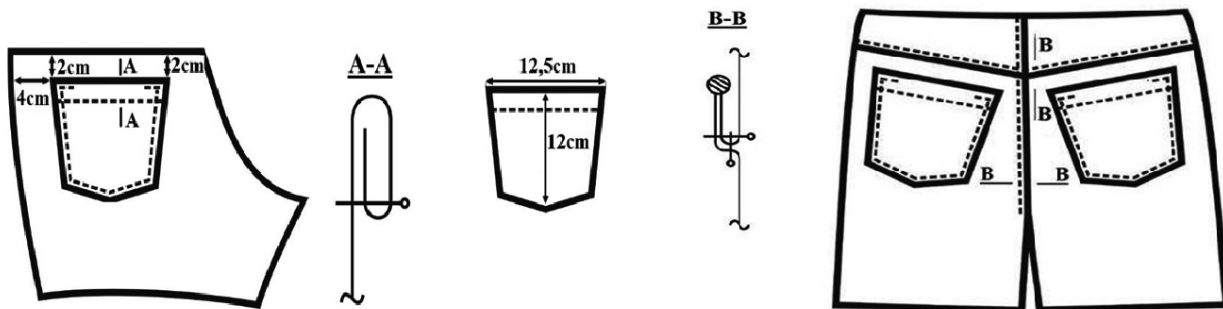

Uwaga!

Montaż elementów wykonaj szwem zwykłym zaprasowanym, krawędź wykończ overlockiem, szew przestębnij w odległości $0,1 \div 0,3$ cm od krawędzi szwu. Szerokość szwów montażowych 1 cm ($\pm 0,1$ cm), szwy równe na całej długości.